

ThermTec

IBEX

Visor Térmico SERIE IBEX Manual del Usuario



Descárgalo en el
App Store

DISPONIBLE EN
Google Play



V1.0

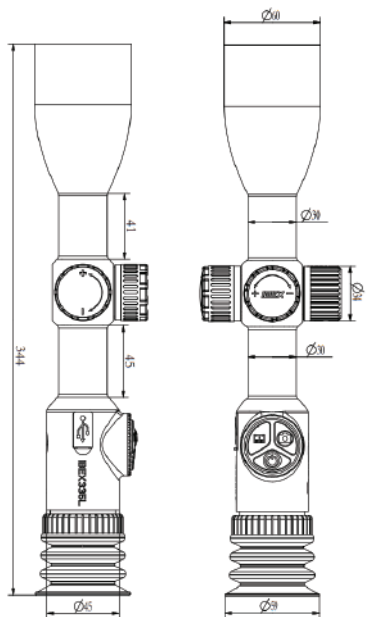

Índice

Acerca de este manual	4		
Información reglamentaria	5		
1 Introducción	6		
1.1 Descripción del dispositivo	6		
1.2 Características	7		
1.3 Rango de detección	8		
1.4 Precauciones	8		
2 Elementos incluidos - IBEX	9		
3 Especificaciones - IBEX	10		
4 Apariencia	11		
4.1 Dimensiones	11		
4.2 Botones y operaciones	12		
5 Guía de funcionamiento	14		
5.1 Instalación de la batería	14		
5.2 Encendido del dispositivo	14		
5.3 Menú principal	14		
5.4 Ajuste de la lente	15		
5.4.1 Ajuste de dioptrías	15		
5.4.2 Enfoque de la lente	15		
5.4.3 Zoom digital	16		
5.4.4 Modo de imagen	17		
5.5 Menú contextual	17		
5.5.1 Tomar fotos/grabar vídeos	17		
5.5.2 Telémetro láser	17		
5.5.3 Interruptor de paletas de colores	18		
5.5.4 Modo Target outline	18		
5.5.5 Modo de reposo	18		
5.5.6 Ajuste de contraste y brillo (menú contextual)	18		
5.6 Entrada al menú principal	19		
5.7 Ajustes de imagen	21		
5.8 Ajustes	22		
5.9 Puesta a tiro	29		
5.9.1 Puesta a tiro manual	30		
5.9.2 Calculadora balística	32		
5.10 Retículas	33		
5.11 Reparación de píxel dañado	35		
6 Conexión de red	35		
6.1 Descarga de la aplicación	35		
6.2 Conexión a través de punto de acceso	36		
7 Actualización del firmware	36		
7.1 Actualización mediante PC	36		
7.2 Actualización a través de la aplicación móvil	37		

Acerca de este manual

COPYRIGHT©2025 ThermTecTechnologyCo., Ltd. TODOS LOS DERECHOS RESERVADOS.

Toda la información, incluyendo, entre otros, textos, imágenes y gráficos, es propiedad de Therm-Tec Technology Co., Ltd. o sus filiales (en adelante, «ThermTec»). Este manual de usuario (en adelante, «el Manual») no puede ser reproducido, modificado, traducido ni distribuido, ni parcial ni totalmente, por ningún medio, sin el permiso previo por escrito de ThermTec. A menos que se estipule lo contrario, ThermTec no ofrece ninguna garantía ni representación, expresa o implícita, con respecto al Manual.

Este manual es aplicable al visor térmico.

El manual incluye instrucciones para el uso y la gestión del producto. Las fotografías, gráficos, imágenes y cualquier otra información que se incluye a continuación tienen únicamente fines descriptivos y explicativos. La información contenida en el manual está sujeta a cambios sin previo aviso debido a actualizaciones del firmware u otras razones.

Información reglamentaria

Estas cláusulas se aplican únicamente a los productos que llevan la marca o la información correspondiente.



Este producto y, si procede, los accesorios suministrados están marcados con «CE» y, por lo tanto, cumplen con las normas europeas armonizadas aplicables enumeradas en la Directiva sobre equipos radioeléctricos 2014/53/UE, la Directiva sobre compatibilidad electromagnética 2014/30/UE y la Directiva sobre restricciones de uso de sustancias peligrosas 2011/65/UE.



Este producto y, si procede, los accesorios suministrados también están marcados con «UKCA» y, por lo tanto, cumplen con las siguientes directivas: Normativa sobre equipos radioeléctricos de 2017, Normativa sobre compatibilidad electromagnética de 2016, Normativa sobre equipos eléctricos (seguridad) de 2016, Normativa sobre restricción del uso de determinadas sustancias peligrosas en equipos eléctricos y electrónicos de 2012.



Este producto y, si procede, los accesorios suministrados también están marcados con «RoHS» y, por lo tanto, cumplen los requisitos de la Directiva 2011/65/UE sobre la restricción del uso de determinadas sustancias peligrosas en aparatos eléctricos y electrónicos («RoHS refundida» o «RoHS 2»).



2012/19/UE (Directiva RAEE): Los productos marcados con este símbolo no pueden desecharse como residuos municipales sin clasificar en la Unión Europea. Para un reciclaje adecuado, devuelva este producto a su proveedor local al comprar un equipo nuevo equivalente o deséchelo en los puntos de recogida designados. Para obtener más información, consulte: www.recyclethis.info.



Directiva 2006/66/CE y su modificación 2013/56/UE (Directiva sobre baterías): Este producto contiene una batería que no puede desecharse como residuo municipal sin clasificar en la Unión Europea. Consulte la documentación del producto para obtener información específica sobre la batería. La batería está marcada con este símbolo, que puede incluir letras para indicar cadmio (Cd), plomo (Pb) o mercurio (Hg). Para un reciclado adecuado, devuelva la batería a su proveedor o a un punto de recogida designado.

Punto de recogida. Para más información, consulte: www.recyclethis.info.

1 Introducción

1.1 Descripción del dispositivo

El visor térmico de la serie IBEX ofrece un rendimiento excepcional: cuenta con un detector de alta sensibilidad (menos de 18 mK, resolución de hasta 384×288) para obtener imágenes nítidas en condiciones difíciles, un módulo LRF integrado para un alcance preciso de hasta 1000 m y una pantalla OLED de 1600×1200 para vistas a larga distancia, incluso en entornos hostiles, con poca visibilidad o en total oscuridad. Permite a los usuarios ver a través de obstáculos que ocultan el objetivo (por ejemplo, follaje ligero) y calcular con precisión la distancia al objetivo, se conecta a la perfección con una aplicación móvil para ver y compartir imágenes en directo y, gracias a su diseño intuitivo (controles intuitivos, interfaz sencilla), también es ideal para principiantes.

El visor térmico IBEX Series facilita aplicaciones en una amplia gama de campos, incluyendo observación, caza nocturna, operaciones de rescate, senderismo, viajes, etc.



1.2 Características

18 mK de nitidez

Con NETD < 18 mK, una frecuencia de actualización de 50 Hz y una pantalla AMOLED de 0,5" con una resolución de 1600 x 1200, IBEX captura sutiles diferencias de temperatura y ofrece imágenes fluidas y detalladas de forma constante.

Diseño LRF integrado

El diseño optimizado e integral, con LRF incorporado, mejora el atractivo visual y la resistencia estructural, al tiempo que mantiene un excelente rendimiento óptico y ofrece una capacidad de alcance láser de hasta 1000 m.

Detalle de imagen superior

Combina la ampliación óptica con un zoom digital continuo de hasta 14,8x, potenciado por un algoritmo de superresolución, lo que permite obtener imágenes ultra detalladas sin pérdida de calidad.

Baterías reemplazables y duraderas

Dos baterías 18650 reemplazables garantizan un funcionamiento duradero, con hasta 6 horas de uso continuo cada una.

Sistema de enfoque con torreta central

El exclusivo sistema de enfoque con torreta central hace que enfocar sea más fácil y cómodo en comparación con el diseño de enfoque tradicional.

Imagen clara y estable en todo momento

La calibración ThermTec AI reduce la frecuencia del obturador, minimiza el congelamiento de la imagen y garantiza imágenes estables y consistentes en entornos cambiantes.

Disparo preciso a larga distancia

La calculadora balística optimiza el proceso de apuntado a objetivos distantes con análisis automático de compensación de ángulo y retículas de impacto personalizadas.

Diseño de funcionamiento intuitivo

La estructura de aleación de aluminio resistente a los arañazos lo hace ligero y compacto, con un peso de solo 770 g. Los botones táctiles y una cubierta de lente independiente mejoran la comodidad de uso.

1.3 Rango de detección

La siguiente ilustración muestra el rendimiento comparativo del dispositivo con diferentes configuraciones de lente. Los datos se basan en la detección de un coche de 4 m, un hombre de 1,8 m de altura, un jabalí de 0,7 m de altura, un lobo de 0,5 m de altura, un conejo de 0,3 m de altura y un pájaro de 0,2 m de altura.

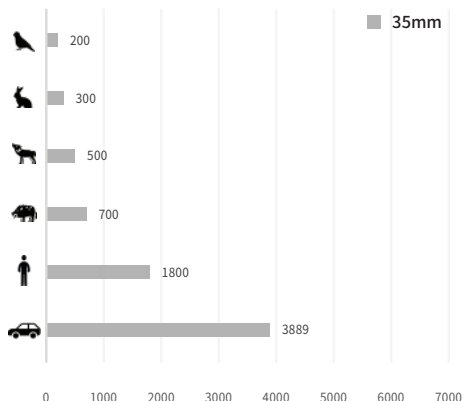

1.4 Precauciones



PRECAUCIÓN



Evita los objetos duros.



No apuntes la lente directamente al sol ni a fuentes de luz de alta temperatura.



No utilices el dispositivo en entornos extremadamente fríos o calientes.



Carga la batería una vez cada tres meses cuando no se utilice durante un periodo prolongado.



No dirijas el indicador láser del dispositivo hacia los ojos humanos.



Nunca desmontes ni modifiques el dispositivo por su cuenta.

2 Elementos incluidos – IBEX



Visor (x1)



Tarjeta de Servicio y asistencia (x1)



Cargador (x1)



Batería de Litio (x2)



Cable USB (x1)



Paño para lentes (x1)

3

Especificaciones IBEX

Modelo		IBEX335L
Micrololómetro		
Tipo	Sin refrigerar	
Resolución	384×288	
Tamaño de píxeles	12µm	
NETD	<18mK	
Rango espectral	8-14µm	
Tasa de fotogramas	50Hz	
Rango de detección	1800m	
Óptica		
Lente	35mm	
FOV	7,5°×5,7°	
m@100m	13,2×9,9	
Aumento	3,7X	
Zoom digital	1,0-4,0X	
Alivio ocular	50mm	
Pupila de salida	6mm	
Dioptría	±5D	
Retícula de puntería		
Retícula	7	
Color de retícula	6	
Pantalla		
Tipo	AMOLED	
Resolución	1600×1200	
Tamaño de pantalla	0,5"	
Paleta de colores	6	

Función	
Potencia máxima de retroceso en arma	6000J
Soportes de montaje en arma	Anillas estándar de 30 mm
Grabación automática de disparo	Sí
TASS	Sí
Grabación de Audio	Sí
Puesta a tiro manual	Sí
Perfiles de puesta a tiro	6
Puesta a tiro con pantalla congelada	Sí
Pantalla en pantalla	Sí
Telómetro láser	1000m
Calculadora balística	Sí
Calibración de Imagen	Manual/Auto
Grabación de vídeo	
Reproducción de fotos/vídeos	Sí
Memoria integrada	64GB
Interfaz	
USB C	Transferencia de datos, carga de batería
Punto de acceso	Sí
Batería	
Tipo de batería	Reemplazable, 1*18650
Duración de la batería	6h
Otras características	
Temperatura de operación	-20- +50°C
Grado de protección	IP67
Peso, g	770±5(sin batería)
Tamaño, mm	344(L)×86(An)70(Al)
Accesorios	
Cable externo	Cable USB
Otros accesorios	Pieza ocular y otros accesorios



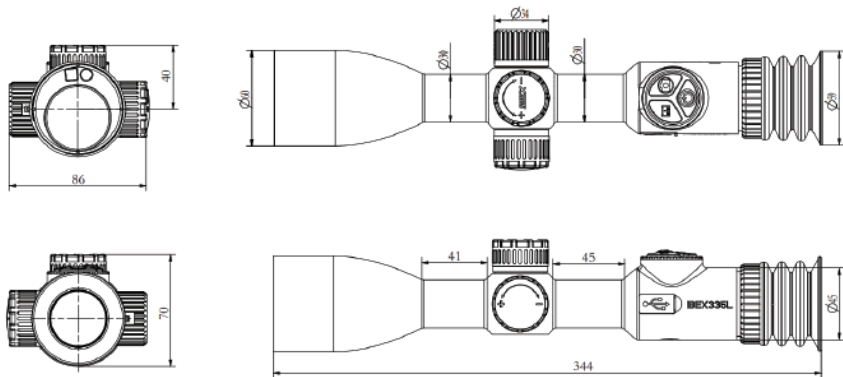

4 Apariencia

4.1 Dimensiones



IBEX 335L solo referencia

4.2 Botones y operaciones

Antes de entrar en el menú principal					
Icono	Anotación	Rotación	Pulsación corta	Pulsación larga	Pulsación doble
	Botón de encendido	/	Modo de espera	ENCENDIDO/ APAGADO	Calibración de Imagen
	Telémetro láser	/	LRF Activar/ Desactivar	Modo de contorno	Cambio de paleta de colores
	Capturar/Grabar	/	Hacer fotos	Grabar	Activar/desactivar pantalla en pantalla
	Mando giratorio A	Zoom digital/ Contraste/Brillo	Menú de acceso directo	Acceso directo de entrada/salida o menú principal	/
	Mando giratorio B	Enfoque	/	/	/

Después de entrar en el menú principal					
	Perilla giratoria A	Rotación	Pulsación corta	Pulsación larga	Pulsación doble
		Cambio de selección	Aceptar	Salir	/

4.2 Botones y operaciones

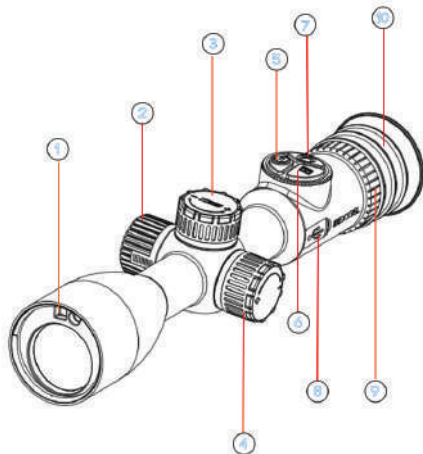

NO.	Botones
1	Módulo telémetro láser
2	Compartimento para batería 18650
3	Perilla de enfoque
4	Botón de zoom digital
5	Botón de foto/grabación
6	Encendido/apagado del telémetro láser
7	Botón de encendido/apagado
8	Interfaz USB
9	Ajuste de dioptrías
10	Pieza ocular

5 Guía de funcionamiento

5.1 Instalación de la batería

La serie IBEX utiliza una batería que puede instalarse en el soporte lateral correspondiente. Durante la instalación, la polaridad negativa de la batería debe orientarse hacia el exterior. Consulta la figura siguiente para conocer el procedimiento correcto de instalación de la batería reemplazable.



Nota:

IBEX se puede cargar inmediatamente mediante un cable de USB tipo C.

5.2 Encendido del dispositivo



Botón de encendido

Los usuarios pueden mantener pulsado el botón de encendido para encender o apagar el dispositivo. Además, se puede pulsar brevemente el botón de encendido para poner el dispositivo en modo de espera y mantener la pantalla bloqueada.

5.3 Menú principal

Mantén pulsado el botón del zoom digital para acceder al menú principal. Una vez en el menú principal, pulsa brevemente el botón para realizar la operación de «confirmación» y manténlo pulsado para realizar la operación de «Salir». Gira el botón para mover el cursor.



Menú principal

5.4 Ajuste de la lente

5.4.1 Ajuste de dioptrías

Gira lentamente el anillo de ajuste de dioptrías para regular el nivel de dioptrías y optimizar la nitidez de la imagen en la pantalla OLED.



5.4.2 Enfoque de la lente

El mando giratorio de la lente se encuentra en la parte superior del centro; ajusta manualmente el mando de enfoque cuando sea necesario.

Apunta al objetivo y gira la rueda de enfoque hasta que la imagen del objeto sea nítida.



Se puede girar el mando de enfoque tanto en sentido horario como antihorario.

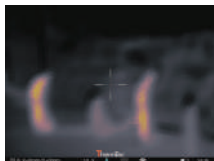

Antes



Después (solo como referencia)

5.4.3 Zoom digital

En la interfaz principal, girar la rueda del zoom digital en sentido antihorario puede aumentar la magnificación hasta 4,0×, y viceversa.



1.0X

5.4.4 Modo de imagen

Aquí se incluyen dos tipos de modos de imagen que el usuario puede seleccionar: Bosque y Lluvia.



5.5 Menú contextual

5.5.1 Tomar fotos/Grabar vídeos



Tomar fotos: pulsa brevemente el botón Capturar/Grabar. Grabar vídeos: mantén pulsado el botón Capturar/Grabar.

5.5.2 Telemetro láser



Telemetro láser: pulsa brevemente el botón del telemetro láser para encenderlo y apagarlo.

5.5.3 Interruptor de paletas de colores



Interruptor de paletas de colores: pulsa dos veces el botón del telémetro láser para cambiar la paleta de colores.

5.5.4 Modo «Target Outline»



Modo «Target Outline»: mantén pulsado el botón del telémetro para activar o desactivar el modo «Target Outline».

5.5.5 Modo de reposo



Modo de reposo: pulsa brevemente el botón de encendido

5.5.6 Ajuste de contraste y brillo (menú contextual)





1. Pulsa brevemente el centro del mando del zoom digital para acceder a la interfaz de ajuste de contraste o brillo en el modo de observación.
2. Gira la perilla para ajustar el valor del contraste o el nivel de brillo.
3. Mantén pulsada la rueda para salir del menú de acceso directo.

5.6 Entrada al menú principal

Mantén pulsado el botón del zoom digital para acceder al menú principal. Una vez dentro, pulsa brevemente el botón para confirmar la selección, y mantenlo pulsado para salir. Al girar el botón, el cursor se desplaza por el menú.



Paleta de colores

Nota: La imagen anterior es solo ilustrativa. Consulta la interfaz real en tu dispositivo para verificar los detalles.

Paletas de colores



Blanco



Negro



Rojo



Verde











Dorado



Violeta





5.7 Ajustes de imagen



El menú de imagen incluye cuatro parámetros: «Brillo», «Contraste», «Nitidez» y «Reducción de ruido». Pulsa brevemente el botón del zoom digital para acceder a estos parámetros y, a continuación, gira el botón para ajustar los valores correspondientes.







Parámetros de configuración de imagen	
Brillo 	1-10 Ajusta el brillo de la imagen para que sea más brillante. El valor recomendado es 5. 
Contraste 	1-10 Ajusta el contraste de la imagen para que el objeto destaque más en la imagen. El valor recomendado es 5. 
Nitidez 	1-10 Ajusta la nitidez de la imagen para que los bordes de la imagen sean más nítidos. El valor recomendado es 5. 
Reducción de ruido 	1-10 Ajusta el ruido de la imagen para que la imagen se vea más claramente. El valor recomendado es 5. 







5.8 Ajustes







Pulsa brevemente el mando del zoom digital para acceder a los parámetros de Ajustes. Gira el mando del zoom digital para ajustar los parámetros correspondientes.





Parámetros de Ajustes	
<p>Perfiles de puesta a tiro</p> 	<p>A-F</p> <p>Hay seis perfiles de puesta a tiro, de «A-F» en la carpeta de archivos, que contienen la distancia, el tipo de bala y las coordenadas de la retícula después de la puesta a tiro.</p> 
<p>Pantalla en pantalla</p> 	<p>En el modo Pantalla en pantalla, la imagen principal se amplía 2× tomando como referencia el centro de la cruz. La pantalla pequeña ocupa aproximadamente el 10% del área total de la pantalla.</p> 







Archivos	<p>RAV-Grabación automática de disparo</p> 	<p>Open the sub-menu of Video, and rotary the knob to select the RAV recording.</p>
	<p>Imagen</p> 	<p>Abre el submenú de Imagen y gira el mando para seleccionar las imágenes.</p>







<p>Archivos</p> 	<p>Grabación</p>	<p>Abre el submenú de Vídeo y gira el mando para seleccionar los vídeos</p> 	<p>Configuración</p> 	<p>Corrección</p>	<p>El modo de corrección de imagen se puede configurar en Automático o Manual.</p> 
<p>Configuración</p> 	<p>Audio</p>	<p>Activa/desactiva la función de audio para grabar el sonido durante el vídeo antes de iniciar la grabación.</p> 	<p>Seguimiento</p>	<p>Activa la función de seguimiento térmico para marcar el objetivo más caliente en la pantalla en tiempo real.</p> 	

Configuración 	RAV	<p>Después de activar la función RAV, el visor grabará vídeos desde antes del disparo hasta después del mismo. El umbral se puede modificar manualmente para diferentes armas y municiones.</p> 	Configuración 	<p>El nivel de brillo de la pantalla OLED se puede ajustar en esta opción.</p> 
	Píxel dañado	<p>El usuario puede activar la función de sustitución de píxel cuando haya píxeles dañados en la pantalla.</p> 		<p>El color de fondo de la pantalla OLED se puede seleccionar en esta opción.</p> 

Configuración 	OLED (modo)	<p>Cambio entre modo diurno y nocturno para adaptarse a diferentes escenarios de luminosidad.</p> 	Configuración 	<p>Suave: la velocidad del zoom es lenta y continua, sin interrupciones. Rápido: el zoom se realiza de forma completa, adecuado para el seguimiento de objetivos en movimiento rápido.</p> 
	Logo	<p>Mostrar u ocultar el logotipo en las imágenes o vídeos capturados.</p> 		<p>Activado: el zoom digital actual vuelve automáticamente al nivel predeterminado después de cada disparo. Esto depende de la función TASS, que permite al usuario fijar el objetivo más rápidamente sin necesidad de usar el mando manual.</p> 

<p>Configuración</p> 	<p>Anti-quemaduras</p>	<p>Activa la función Anti-quemaduras para evitar que la lente se quemere con la luz solar.</p> 
<p>Configuración</p> 	<p>Pantalla</p>	<p>Cambia entre cuadrada y circular.</p>  

Sistema 	Apagado	<p>Activa el apagado automático si necesario para evitar que el dispositivo permanezca en modo de espera durante mucho tiempo. Hay tres opciones: 30 minutos, 60 minutos, 90 minutos o incluso desactivado.</p> 	Sistema 	Hora	<p>Ajusta manualmente la hora local.</p> 
	Unidad de medida de distancia (m-yd)	<p>Cambia la unidad de medida de distancia entre yardas y metros según desees.</p> 		Fecha	<p>Ajusta manualmente la fecha local.</p> 

Sistema 	Idioma <p>Elige el idioma correspondiente que desee.</p> 	Sistema 	<p>Después de restablecer el dispositivo, los parámetros de configuración se restablecen al estado de fábrica.</p> 
	Versión <p>Ver el número de serie y la versión del firmware del dispositivo.</p> 		Actualización <p>El sistema del dispositivo se puede actualizar a la última versión disponible.</p> 

5.9 Puesta a tiro

Accede al menú principal, gira el mando del zoom digital para mover el cursor a «\» y pulsa brevemente el mando para acceder a la configuración de puesta a tiro.

① Gira y pulsa brevemente el mando para seleccionar el menú de puesta a tiro.

② Pulsa brevemente el mando una vez más. Gira y pulsa brevemente el mando para seleccionar y confirmar la distancia de puesta a tiro (por ejemplo, 25 m o 35 m).

③ A continuación, mueve el cursor y pulse brevemente el botón para acceder a la pantalla «Gun Type» (Tipo de pistola).

Pulsa brevemente el mando para añadir el tipo de pistola (personalizable; pulsa «Intro» en el teclado para añadir el tipo de pistola). Mantén pulsado el mando giratorio para volver a la pantalla anterior.



5.9 ①



5.9 ②



5.9 ③

Notas:

Se recomienda realizar la puesta a tiro a una temperatura cercana a la temperatura de funcionamiento del visor.

5.9.1 Puesta a tiro manual

- ① Gira el botón del zoom digital en dirección antihoraria y mueve el cursor para encontrar el menú de puesta a tiro manual.
- ② Pulsa brevemente el mando del zoom digital para acceder a la pantalla de puesta a tiro manual, confirma la distancia de puesta a tiro y pulsa brevemente «OK» para pasar al siguiente paso.
- ③ Una vez completado el primer disparo, alinea la retícula con el punto de mira y gira la perilla para activar la función «Freeze» ❄ para congelar la pantalla. Se tomará una captura de la pantalla y podrás mirar libremente por el visor sin perder la posición de la retícula en el punto de mira ni manipularlo durante los ajustes.
- ④ Gira el botón del zoom digital para cambiar el aumento si es necesario, lo que ayuda a mejorar la precisión de la puesta a tiro.
- ⑤ Ajusta las coordenadas (X, Y) de la retícula girando el botón del zoom digital y mueve la retícula desde la posición original hasta la posición del agujero de bala manualmente. Después de pulsar el botón Guardar, los valores de X e Y cambiarán según el aumento.
Por ejemplo: X: -20 mm, Y: -20 mm (1 vez); X: -10 mm, Y: -10 mm (2 veces); X: -4 mm, Y: -4 mm (5 veces).



5.9.1 ①



5.9.1 ②

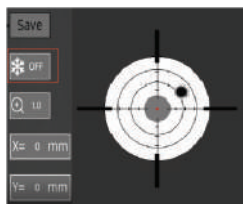

5.9.1 ③



5.9.1 ④



5.9.1 ⑤

Aviso: Los pasos para realizar la puesta a tiro ilustrados en las imágenes ③④⑤ son solo a modo de referencia.



5.9.1 ⑥

Notas:

1. Los cambios siempre se guardan según la última calibración. Por ejemplo, si la primera coordenada guardada en el perfil A es (-20 mm, 35 mm) y realizas un ajuste pequeño de (-5 mm, 5 mm), el dispositivo mostrará finalmente (-25 mm, 40 mm). Si introduces el mismo nombre de arma y la misma distancia, el dispositivo tomará los datos del perfil anterior.
2. Para guardar nuevos datos de otra pistola, vuelve al menú principal y selecciona el perfil correspondiente. Se recomienda guardar los cambios posteriores en el mismo perfil donde guardaste por primera vez los datos de esa pistola. No se recomienda guardar primero un cambio en el perfil A y luego otro cambio en los perfiles B o C.

5.9.2 Calculadora balística

① Gira la rueda del zoom digital para mover el cursor al menú de la calculadora balística y, a continuación, pulsa brevemente la rueda para acceder al menú de tercer nivel.

② Gira de nuevo el botón del zoom digital para mover el cursor hasta Configuración y pulsa brevemente el botón. Allí puedes ajustar los parámetros según tus necesidades, incluidos la altura del visor, la velocidad y dirección del viento, el peso de la bala, la velocidad inicial, el coeficiente balístico (BC), la temperatura y la presión.

③ Cuando seleccionas un parámetro para modificarlo, el cursor se desplaza automáticamente al teclado situado en la parte derecha de la pantalla.

④ Pulsa Intro y el cursor volverá al lado izquierdo de la pantalla.

⑤ Mueve el cursor y pulsa en la sección Atrás para regresar a la pantalla anterior.



5.9.2 ①



5.9.2 ②

Línea auxiliar de trayectoria









- Para activar la función de la calculadora balística, mueve primero el cursor a «ON».
- Tras la activación, aparecerá un icono en el centro de la pantalla. Si el icono no coincide con las coordenadas después de la puesta a cero, apunta a un objetivo determinado y, a continuación, introduce los parámetros reales en la interfaz «Configuración».









Atención:

1. Los indicadores de cursor de la calculadora balística tienen cuatro estilos diferentes, que puedes seleccionar en el menú de símbolos («BC symbol»).
2. La calculadora balística debe activarse después de realizar la puesta a cero; de lo contrario, no tendrá utilidad práctica.
3. Al encender la calculadora balística, el dispositivo cambia automáticamente al modo de alcance único.

5.10 Retículas

<p>Tipo</p> 	<p>1-8</p>	<p>Gira la rueda del zoom digital para seleccionar el tipo de retículas. Hay 8 tipos de retículas disponibles.</p> 	<p>Brillo</p> 	<p>3</p>	<p>Gira la perilla para seleccionar el brillo de las retículas. Hay 3 niveles de brillo para elegir.</p> 
<p>Color</p> 	<p>5 Colores</p>	<p>Gira la rueda para seleccionar el color de las retículas. Hay 5 opciones: Negro, blanco, rojo, verde y azul.</p> 	<p>Punto</p> 	<p>5 Colores</p>	<p>Gira la perilla para ajustar el color del punto. Hay tres opciones: blanco, negro, rojo, azul y verde.</p> 

<p>Ubicación</p> 	<p>Mover/ Centrar</p>	<p>Gira el mando para seleccionar la ubicación de la retícula. Hay dos opciones: «Mover» y «Centrar».</p> <p>Mover: Con un aumento de 1×, la ubicación de la retícula se mantiene según las coordenadas de puesta a tiro. Al ampliar la imagen, la retícula volverá al centro de la pantalla.</p> <p>Centrar: Tras finalizar la puesta a tiro, la pantalla se ampliará ligeramente según las coordenadas de puesta a tiro, y la retícula permanecerá siempre centrada. Al ampliar la imagen, la retícula se mantendrá en el centro de la pantalla.</p> 
<p>Modo</p> 	<p>FFP/SFP</p>	<p>FFP: La retícula cambia al al hacer zoom; SFP: La retícula no cambia al hacer zoom.</p> 

<p>Inversión de polaridad</p> 	<p>ON/OFF</p>	<p>La polaridad inversa de la retícula ayuda a encontrar y fijar objetivos pequeños. (Disponible solo para el modo Inversión en blanco y negro).</p>  <p>Aviso: hay un total de tres iconos —la cruz bajo el icono de blanco y negro, el icono láser y el icono de cálculo balístico— que pueden cambiar automáticamente de color al activar la función de inversión.</p>
--	---------------	--

5.11 Reparación de píxel dañado

En esta sección hay tres opciones: cancelar, guardar y reemplazar.

Reemplazar: reemplaza el píxel dañado en la pantalla. Cuando hayas terminado, mantén pulsado el centro del mando giratorio para salir, como se muestra en la siguiente figura.



6 Conexión de red

6.1 Descarga la aplicación

Los usuarios pueden descargar nuestra aplicación móvil llamada «ThermTEC Outdoor» en Apple Store y Google Play, o a través del código QR que aparece en la caja del embalaje o en el manual del usuario.



6.2 Conectarse a través de un punto de acceso

- 1 Activa el punto de acceso del dispositivo.



- 2 Conecta tu teléfono móvil al punto de acceso del dispositivo a través de WLAN. Introduce la contraseña predeterminada del dispositivo (los números del 1 al 8).

- 3 Una vez establecida la conexión, podrás controlar los dispositivos a través de la aplicación.

Aviso: Todos los dispositivos tienen la misma contraseña (del 1 al 8) cuando salen de fábrica, lo que significa que el usuario no puede establecer la contraseña de manera manual.

7 Actualización del firmware

7.1 Actualización mediante PC

- 1 Puedes descargar el paquete de actualización correspondiente desde nuestro sitio web. Después, conecta el dispositivo al PC mediante un cable tipo C y copia el firmware a la carpeta de archivos del dispositivo.



7.1 1

- ② Entra en el menú Configuración, selecciona Actualizar y aparecerá una ventana emergente con el mensaje «Actualización del programa».
- ③ Cuando finalice la actualización, el dispositivo se reiniciará automáticamente.



7.1 ②



7.1 ③

7.2 Actualización a través de la aplicación móvil

El dispositivo IBEX puede conectarse con la aplicación «ThermTec Outdoor», que permite a los usuarios transferir archivos desde el dispositivo al smartphone o tablet a través de Hotspot, logrando fácilmente el control remoto.

Los usuarios pueden seguir los siguientes pasos para actualizar el firmware del dispositivo a través de nuestra aplicación móvil:

- ① Abre la aplicación ThermTec Outdoor.
- ② Activa el punto de acceso del dispositivo y conecte su teléfono móvil al punto de acceso del dispositivo.
- ③ Selecciona Actualizar en las opciones del menú.
- ④ La descarga y actualización tardarán un tiempo si se detecta una nueva versión del firmware, así que ten paciencia.
- ⑤ Una vez completada la actualización, el dispositivo se reiniciará automáticamente.



ThermTec Technology Co., Ltd.

Email: info@thermeyetec.com

Web: www.thermeyetec.com



COPYRIGHT © 2025 ThermTec Technology Co., Ltd. TODOS
LOS DERECHOS RESERVADOS.