



DOGTM
T R A C E

ENGLISH

ITALIANO

ESPAÑA

FRANÇAIS

DOG | X₂₀₊
G P S

GPS TRACKING SYSTEM
SISTEMA DI RILEVAMENTO SATELLITARE GPS
SISTEMA DE LOCALIZACIÓN GPS
GPS SYSTÈME DE REPÉRAGE

DECLARATION OF CONFORMITY

We:

VNT electronics s.r.o.
Dvorská 605
563 01 Lanškroun
IČO: 64793826

declare under own responsibility that the product:

**Dogtrace
DOG GPS X20+**

is in compliance with the essential requirements and other relevant provisions of Directive 2014/53/EC, meets requirements of General Licence of The Czech telecommunication office according to general licence no. VO-R/10/05.2014-3 and corresponds to the following standards:

ETSI EN 301 489-1 V1.9.2

ETSI EN 301 489-3 V1.6.1

ETSI EN 300 220-2 V.2.4.1

**ETSI EN 60950-1 ed.2:2006 /A1:2010 /A11:2009 /A12:2011 /A2:2014/Cor.1:2012
EN 62479:2010**



The product is safe under conditions of standard use in accordance with the user guide.

This declaration of Conformity is created in exclusive responsibility of producer.

In Lanškroun 1. 1. 2018

Ing. Jan Horák

executive director

Tel.: +420 461 310 764

info@dogtrace.com

www.dogtrace.com

Thank you for purchasing the product **DOG GPS** of the trademark **Dogtrace** from **VNT electronics s.r.o.**, Czech Republic.

Before using your product, please read the instructions in this user guide carefully and keep it for future reference.

Hereby, **VNT electronics s.r.o.**, declares that this **Dogtrace DOG GPS X20+** is in compliance with the essential requirements and other relevant provisions of Directive 2014/53/EC.

1	CONTENTS
2 Important notice	4
3 ECMA	4
4 Introduction	5
4.1 Features of DOG GPS X20	5
4.2 Package contents	5
4.3 Optional accessories	5
5 Product description	6
5.1 Transmitter (collar)	6
5.2 Receiver (handheld device)	6
5.3 Power supply adapter and cable with a rechargeable clip	9
6 Transmitter preparation (collar)	9
6.1 Transmitter charging	9
6.2 Checking the accumulator status in transmitter (collar)	9
6.3 Switching the transmitter (collar) ON/OFF	10
6.4 Position interval (transmission) update	10
6.5 Fitting the collar	10
7 Receiver preparation (handheld device)	11
7.1 Receiver charging	11
7.2 Receiver accumulator status check	11
7.3 Receiver setting	11
7.4 Pairing – coding of transmitter (collar) with receiver (handheld device) ...	11
7.5 Digital compass calibration	12
8 Functions of DOG GPS X20	13
8.1 Locator	13
8.2 Compass function – north determination	14
8.3 Function FENCE – akustic border	14
8.4 WAYPOINT – storing the receiver position	15
8.5 BEEPER function	15
8.6 CAR mode	17
9 Maximum range and GPS accuracy	18
10 Troubleshooting	18
11 Device maintenance	19
12 Technical specifications	19
13 Warranty terms and conditions	20
14 Certificate of warranty	82

2

IMPORTANT NOTICE

- Carefully study the instructions for use prior using the product.
- The collar should never be worn for more than 12 hours a day. Long-term effect of the collar on the dog's skin can cause skin irritation. If a rash or sore skin is found, do not use the DOG GPS until it has healed.
- Do not place the receiver or transmitter close to objects which are sensitive to magnetic field, this could cause a permanent damage to the object.
- Do not place the receiver close to objects which generate magnetic field – it could affect inner electronic compass.
- The receiver and transmitter contain rechargeable accumulator Li-Pol. Even when you are not using DOG GPS, it is necessary to recharge the accumulators every 6 months.
- Do not recharge accumulator in an environment with a higher temperature than 40 °C - risk of explosion.
- Protect the Li-Pol accumulator from damage by sharp objects, high mechanical pressure and high temperatures. It could cause fire or explosion of accumulator.
- Do not use other than original accumulators – it could cause damage of the product or explosion of accumulator.
- To charge the accumulator in the receiver and transmitter use only the original power adapter with charging clip.
- Dispose of used accumulators to a designated location.
- The person with a personal instrument to support heart activity (pacemaker, defibrillator) must respect the relevant precautionary measures. The DOG GPS emits a certain stationary magnetic field.

3

ECMA



VNT electronics s.r.o., professional producer of the dog training equipment, which is manufactured and sold under the brand name Dogtrace, is a proud and active member of the **Electronic Collar Manufacturers Association**.

ECMA was founded in Brussels in 2004 as a result of increasing awareness from different manufacturers concerning the necessity of regulating their industry. The main target of the association is to develop and produce reliable training systems of high quality, which are safe for the animals and improve the communication between pets and their owners. All members of the ECMA provide you with both technical and training guides that contain instructions and advice for safe use of electronic training equipment and enable all dog owners to use the training systems in an effective, responsible and humane way. All ECMA member's products meet the latest technical requirements which ensure minimum production standards and safety features and enable training while protecting animal welfare.

The ECMA is convinced that the electronic training collars are effective and humane training tools when used responsibly and combined with an appropriate reward.

For more information please visit www.ecma.eu.com.

DOG GPS X20 is a device used for detection (localization) of your dog up to a distance of 20 km. It consists of a transmitter, which is placed on the dog collar and a receiver (handheld device) on which the handler monitors the position and the distance of the dogs. The transmitter obtains its location from the GPS satellites and with help of a radio frequency signal (RF) transmits the information about the position to the handlers receiver. On the receiver display you can also check strength of RF signal, GPS signal and accumulator status of the transmitter and the receiver.

DOG GPS X20 also features of an additional functions: compass, FENCE – acoustic border, which provides information about the dog crossing the boundaries in a specified distance from the receiver. Also it has a function BEEPER which shows, if the dog is in motion or still. The receiver allows storing its current position and then navigating to this position (the waypoint function).

4.1 Features of DOG GPS X20

- The range between transmitter and receiver is up to 20 km in open space (depending on terrain, vegetation, other factors)
- Monitoring up to 9 dogs on one receiver
- High sensitivity GPS in receiver and transmitter
- Well readable display - in direct sunlight and in the dark
- Waterproof receiver and transmitter
- Long accumulator stamina
- Function compass
- Function FENCE – acoustic border, which set out the space for a dog
- Function BEEPER – motion/motionlessness detection
- WAYPOINT function – ability to store 4 GPS coordinates of the receiver – and navigation to these points
- CAR MODE function – mode for using the receiver (manual device) in a car

4.2 Package contents

- Receiver including rechargeable accumulator Li-Pol 1850 mAh
- Belt clip for the receiver and 2 pieces of screws
- Transmitter including rechargeable accumulator Li-Pol 1850 mAh, strap
- Dual power adapter, 2 pcs of USB cable with recharge clip for GPS
- Lanyard for receiver
- User guide and certificate of warranty
- Carrying case

4.3 Optional accessories

- Spare transmitter and receiver
- Various colours straps
- Transmitter protective cover
- Li-Pol accumulator Li-Pol 1850 mAh
- Power adapter with USB cable and clip GPS
- Spare silicone sleeves for the transmitter – black, orange

5**PRODUCT DESCRIPTION****5.1 Transmitter (collar)**

1. Transmitter
2. LED indicators
3. Charging contacts
4. Target, (half round red indicator) indicating where the magnetic switch is located
5. RF antenna
6. GPS antenna
7. Strap (collar)

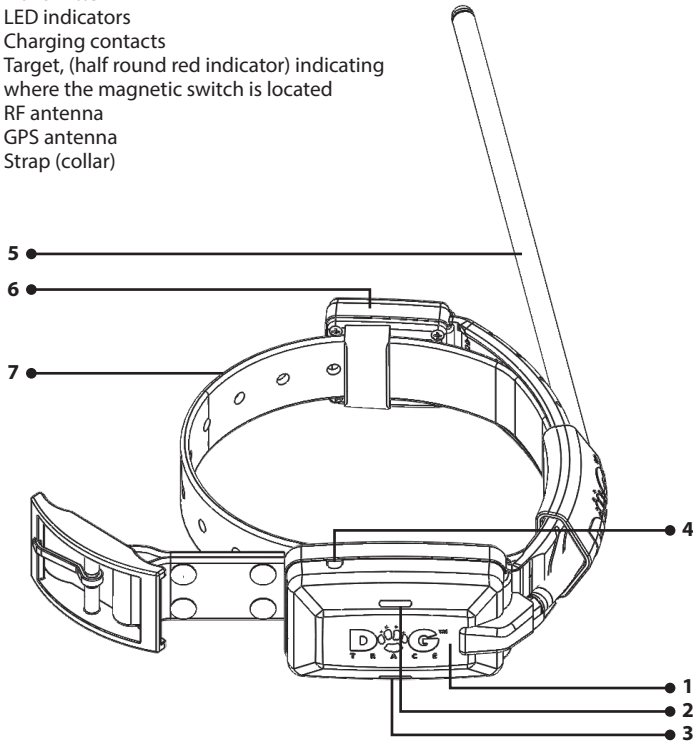
**5.2 Receiver (handheld device)**

- | | |
|---|---|
| <ol style="list-style-type: none"> 1. - 4. Buttons (see the table on pg. 7) 5. RF antenna 6. GPS antenna 7. Display 8. Target (half round indicator) indicating where the magnetic switch is located | <ol style="list-style-type: none"> 9. Belt clip 10. Hole for lanyard 11. Charging contacts |
|---|---|

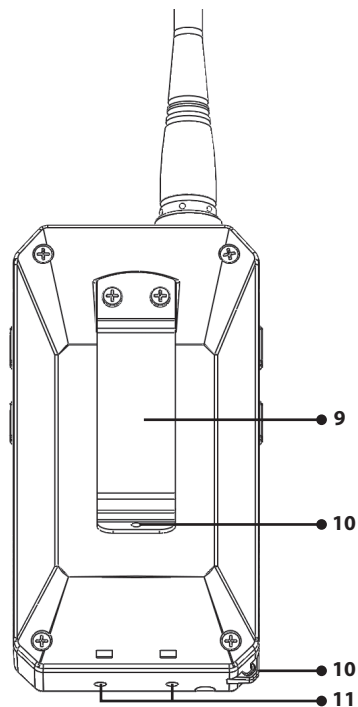
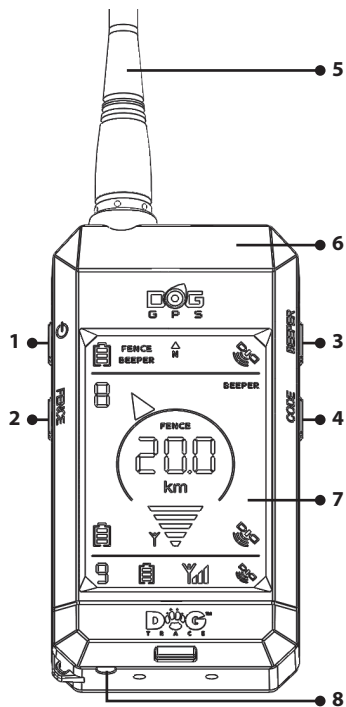

Button	Short press		Long press	
	1		backlight switch ON/OFF	
2		back to the main screen	FENCE	function FENCE activation
3		up	BEEPER	function BEEPER activation – detection of dog motion
4		down	CODE	pairing – programming transmitter with receiver
2+4				CAL – Calibration of the electronic compass
1+3				CAR mode OFF/ON

Display

1. Indicator of the GPS position accuracy of the receiver (handheld device)
2. Indicator of the GPS position accuracy of the transmitter (collar)
3. Indicator of the RF signal received from the next transmitter
4. Indicator of the RF signal received from the transmitter
5. Indicator of the RF signal received from the next transmitter
6. Direction indicator to a paired transmitter
7. Number of the chosen paired transmitter
8. Number of the next paired transmitter
9. The accumulator charge status of the receiver
10. The accumulator charge status of the transmitter
11. The accumulator charge status of the next transmitter
12. The distance of the transmitter to the receiver
13. Compass - direction to the magnetic north (N)
14. Active function BEEPER on one of the dogs
15. Active function FENCE on one of the dogs
16. Active function BEEPER on one of the dogs
17. Active function FENCE

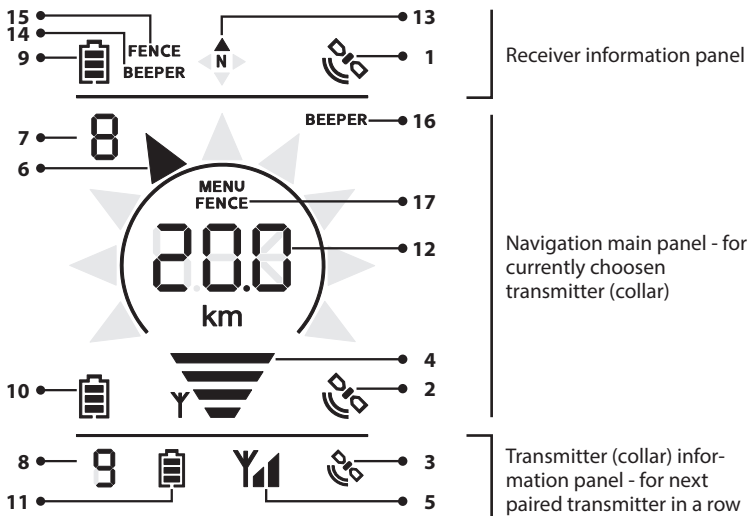

5.3 Power supply adapter and cable with a rechargeable clip

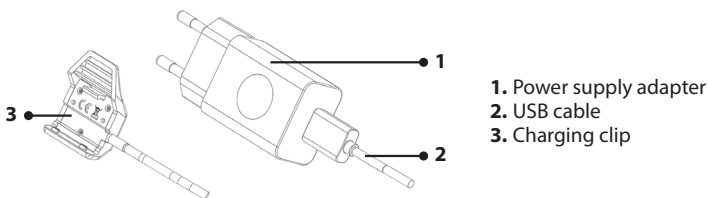

6 TRANSMITTER PREPARATION (COLLAR)

6.1 Transmitter charging

Transmitter GPS contains Li-Pol accumulator. The accumulator must be recharged before first use.

1. Before charging clean the transmitter charging contacts from any dirt. Connect the charging clip to the transmitter (see the picture).
2. Connect supply cable to power adapter and plug it into the mains.
3. The orange LED indicator on the transmitter will lit up.
4. Charging time is approximately 3 hours.
5. When the charging is completed, the orange LED indicator goes OFF.

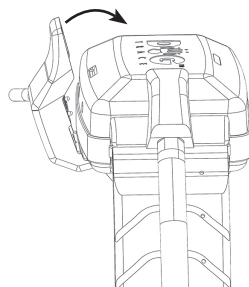

WARNING: Optimal temperature for charging is from 0 °C up to 40 °C. Use only the original power adapter supplied in the packing with the device. Other chargers could damage the accumulator.

6.2 Checking the accumulator status in transmitter (collar)

The status of the accumulator is indicated by LED indicators on the top side of the transmitter (see chapter: *5.1 Product description – transmitter*) or symbol of battery on the LCD of the receiver (handheld device).

status charge	receiver	transmitter
100%		green LED indicator
70%		—
40%		green and red LED indicator together
10%		red LED indicator

6.3 Switching the transmitter (collar) ON/OFF

To turn the transmitter ON/OFF is used a magnetic switch, which is activated by enclosing a magnet. Magnet is placed in receiver, marked with the red target (half round target on the bottom part of the receiver).

Switching ON:

1. Move the red target on the bottom of the receiver to the red target on the transmitter for about 1 second - the red indicator lights up, followed by the green indicator.
2. When the green indicator lights up, move the receiver from the transmitter. Then the green indicator starts flashing.

Switching OFF:

When switching OFF, follow the same way as when switching ON.

1. Move the red target on the bottom of the receiver to the red target on the transmitter for about 1 second - the green indicator lights up, followed by the red indicator.
2. When the red indicator lights up, move the receiver away from the transmitter. The transmitter indicators stop flashing.

6.4 Position interval (transmission) update

DOG GPS X20 allows you to select the interval - the update rate for the position (transmission) of your dog. The more frequently collar sends its position, the more up to date information about the position of the dog you have.

1. Turn OFF the transmitter (collar).
2. Move the red target on the bottom side of the receiver close to the red target on the transmitter for 3 seconds - the transmitter will emit an audible beep tone. Choose required interval update according to the number of beeps - see table.

Number of beeps	1	2	3
Update interval [s]	3	6	9

3. To confirm the choice move the receiver from the transmitter away when you hear the required number of beeps.

Note: More frequent updates of the dogs position consume the accumulator faster.

6.5 Fitting the collar

Fit the collar with a GPS transmitter on the dog as on the picture. GPS and RF antenna must be directed towards the sky. The collar must be tightened so the dog can breathe and eat normally and the collar does not rotate on the dogs neck. We recommend you to fit the collar on the standing dog. Do not leave the dog to wear the collar with the transmitter for more than 12 hours a day. Long

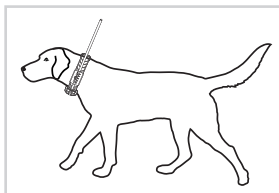

exposure of the collar on the dog's skin may cause skin irritation. If it happens, do not use DOG GPS until all traces of irritation are gone.

7 RECEIVER PREPARATION (HANDHELD DEVICE)

7.1 Receiver charging

Receiver contains Li-Pol accumulator. Before first use, the accumulator must be recharged.

1. Before charging clean the receiver charging contacts from any dirt. Connect the charging clip to the receiver (see the picture).
2. Connect supply cable to the power adapter and plug it into the mains.
3. Lines in battery symbol start to show gradually on LCD.
4. Charging time is approximately 3 hours.
5. Accumulator is charged, when the battery symbol is full – see below.

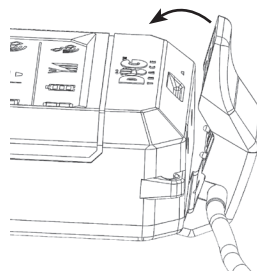

WARNING: Optimal temperature for charging is from 0 °C up to 40 °C. Use only the original power adapter supplied in the packing with the device. Other chargers could damage the accumulator.

7.2 Receiver accumulator status check

The accumulator status of the receiver is indicated on the battery symbol in the Information panel of the receiver - upper display line.

status charge	receiver
100%	
70%	
40%	
10%	

7.3 Receiver setting

- Switching receiver ON/OFF – hold the button for 2 seconds.
- To choose the dog, press / .
- To switch ON/OFF the LCD backlight, press shortly backlight will shine for 15 minutes, after that it will switch itself off automatically.

7.4 Pairing – coding of transmitter (collar) with receiver (handheld device)

1. Switch ON the receiver and transmitter, which you need to pair together – **switch OFF other transmitters.**
2. Hold the button **CODE** on the receiver for 2 seconds.
3. By arrows / choose the position, to which you want to pair the transmitter (collar). Free position (where there is no paired transmitter) indicates lettering on the LCD.
4. Hold the button **CODE** again for 2 seconds.

5. Bring the transmitter closer to the receiver with their RF antennas parallel to each other.
6. When paired the LCD shows lettering $\text{C} - 1$ to G (according to the chosen position, to which you've paired the transmitter).
7. If you need to pair another transmitter, follow the procedure from the step 3.
8. To finish the regime of pairing – coding press the button ↩ .

Note: To delete one of the paired transmitters (collars) from the receiver memory, perform pairing without switched on transmitter. After about 10 seconds, there will be displayed lettering N0 C0dE at chosen position.

7.5 Digital compass calibration

To display accurate direction to the transmitter collar, it is important to perform the calibration properly. If the device does not show correct direction even with maximum precision GPS (2 lines on both signal indicators GPS on the display), it has not been probably calibrated for long time or has been calibrated incorrectly.

WARNING: Always perform calibration outdoors, away from objects that emit magnetic fields - buildings, cars, overhead and underground power lines.

Starting calibration

If you know the direction towards to the magnetic north, you can go directly to second step.

1. Press simultaneously two bottom buttons ↩ and ▼ for 2 seconds - to start the calibration. Then step by step rotate the device around each of the three axes (picture no. 1, 2 and 3). To finish calibration press the back button. For more accurate calibration, continue to step 2.
2. Using the compass on the display, look up the north and turn the receiver so that the antenna faces the north (picture no. 4). Press simultaneously two bottom buttons ↩ and ▼ for 2 seconds - to start the calibration.

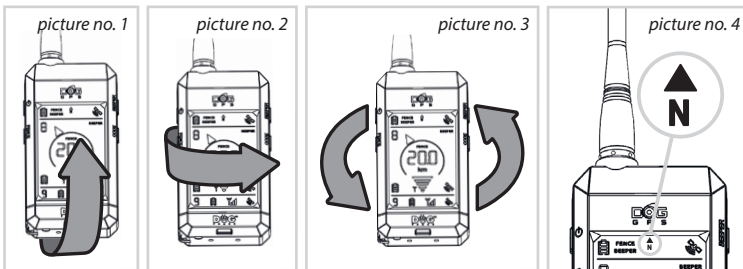

3. Still facing the north perform a minimum of 10 rotations as on the picture no. 5 and no. 6. For quality calibration the each individual rotation should be carried out with little deviation from the north direction (picture no. 7). The slower and more turns you make, the better will be the calibration. To finish, press the back button ↩ .

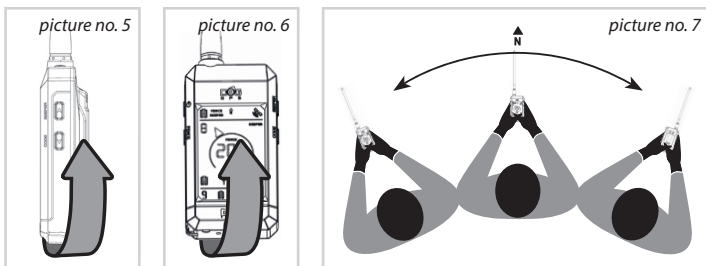

WARNING: Accuracy of the direction arrow (pointing to the north) depends on the correct calibration of the electronic compass. Calibrate properly again, when the indication of the direction to the dog is inaccurate. If we place the transmitter in the vicinity of a magnetic field of another object or device, the digital compass may lose calibration – in that case we need to recalibrate the compass.

8 FUNCTIONS OF DOG GPS X20

8.1 Locator

Transmitter (collar) and the receiver (handheld device) have a built-in GPS receiver, which helps them to detect their position. Transmitter emits the information about its position to the receiver with help of a radio signal (RF), display then shows the direction and distance from the dog handler.

Display is divided in 3 parts:

- **Receiver information panel** - top line displays information about the receiver - accumulator status, the accuracy of GPS position, the direction of the magnetic north (compass), status of the functions BEEPER and FENCE on one of the paired dogs.
- **The main navigation panel** - the middle part of the display provides information about the currently selected transmitter. Arrow indicator shows the direction to the position of the tracked dog. The middle of the display shows the distance of the dog from the handler. Press **▲/▼** to change the displayed dog.
- **Transmitter information panel** - the bottom line displays the data for the next paired transmitters in the row – accumulator status, RF signal strength, the accuracy of GPS position.

Note: When the direction and distance indicator of the dog flashes, the receiver has not received information about the GPS position of the dog for longer period, or receiver/transmitter has no GPS signal. In this case, the display indicates the direction and distance to the last known position.

CAUTION: When the direction indicator does not show the right direction to your dog, re-calibrate the electronic compass.

Indicated statuses on the receiver display:

NO SIG – receiver has not received information about the position of the dog from the transmitter in a longer period of time.



– indicator of the RF signal strength flashes – the information about the location of the chosen collar was received.

Y – when only the symbol of the RF antenna is flashing – it is not receiving the RF signal from the transmitter.

NO GPS – receiver or transmitter have no GPS position.

NO CODE – there is no paired transmitter on this position.

NEAR – receiver and transmitter are nearer to each other than the accuracy of the GPS position allows to show.

8.2 Compass function - north determination

Symbol **N** indicates the direction of the magnetic north. When two arrows are lit at the same time, the direction of the north is between them.

8.3 Function FENCE – akustic border

FENCE function warns you when your dog moves beyond the space that you've had specified. The border is adjustable within a radius of 30 m up to max. 2 km away from the receiver. FENCE function can be activated for more dogs, the settings are stored for each dog separately. If the dog exceeds the set border, the receiver will emit a beep signal (long intermittent beep) and on the receiver display for this dog starts flashing circle under direction indicator. To determine which dog exceeded the set border, switch between paired transmitters until you find the blinking circle.

When you switch on this function, the receiver must be on good GPS signal:

1. In the main navigation panel select the number of the dog for which you want to activate the function FENCE.
2. Long press of the button **FENCE**.
3. Set the distance of an acoustic border using the arrows **▲** / **▼**.
4. Press the **↶** button briefly to return to do the main screen.

When you switch on the function, the lettering **FENCE** appears on the display. In the top line of the screen the lettering **FENCE** is displayed, if the function FENCE is activated for at least one collar, which you have paired with a receiver.

When the receiver starts to emit shorter intermittent beep – transmitter (collar) or receiver do not have a GPS or RF signal. This can occur if the dog goes for example inside the building (where there is no GPS signal), away from the RF signal, or when the accumulator in the transmitter is discharged.

WARNING: For the exact indication of the FENCE function is necessary to have a receiver on the best GPS signal, otherwise it will not indicate border crossing exactly (given by GPS accuracy).

Note: To use simultaneously the function FENCE and the tracking, pair one dog at two positions in the receiver. On one of the positions you then activate the FENCE and the other use for tracking.

Switching off the function FENCE:

1. Select the required dog number in the main navigation panel, for whom you want to switch off the function FENCE.
2. Press and hold the button **FENCE**.
3. Using the arrows **▲/▼** set **OFF**.
4. Briefly press **↶** to return to the main navigation panel.

8.4 WAYPOINT – storing the receiver position

The waypoint feature allows you to save the GPS coordinates of the location on which the receiver is now (the manual device). You can later navigate to the saved point. Up to 4 points (waypoints) can be stored in one receiver.

Storing the waypoint:

1. Hold the **CODE** button on the receiver for 2 seconds.
2. Use arrows **▲/▼** to select the position you want to store as the waypoint. The waypoint can be stored only to position 6 through 9. If the position is empty (no paired transmitter or any waypoint is in the position) the message **NO CODE** is shown on the display.
3. Hold the **BEEPER** button for 2 seconds – a message **PLACE SAVED** will be shown.
4. Push the button **↶** for return to the main screen.

To navigate to the stored waypoint, use arrows **▲/▼** selection on the main navigation panel to get to the given position.

Deleting a waypoint:

1. **Turn off all transmitters** (dog collars) near the receiver.
2. Hold the **CODE** button on the receiver for 2 seconds.
3. Use the arrows **▲/▼** to select the position you want to delete.
4. Hold the **CODE** button for 2 seconds – after some 10 seconds a message **NO CODE** will appear
5. Push the button **↶** for return to the main screen.

WARNING: If you store a waypoint in a position where you have a paired transmitter, this transmitter will be deleted from the receiver memory.

8.5 BEEPER function

The BEEPER function is mainly used by foresters/hunters to distinguish the intensity of movement or the presence of a dog near a wild boar.

Modes 0, 1, 2, 5, 6 serve to inform you whether the dog is in motion or immobile (stalking the game). Modes 3, 4 serve to inform about the presence of a dog near a wild boar.

Turning on:

1. Turning on the transmitter (dog collar) – see chapter **6.3 Turning the transmitter ON/OFF** on page 10.
2. On the main navigation panel use the arrows **▲/▼** to select number of the given dog.

- In the ON mode** move the target zones of the transmitter and receiver near to each other (just like during activation) and hold them together for 3 seconds – until an increasing tone is heard.
- Move the receiver far from the transmitter.

If you activated the function properly, the message **BEEPER** will appear on the display of the receiver in the main navigation panel. In the top line of the display is shown the message **BEEPER**, if the function is activated in the transmitter of at least one dog.

Setting the BEEPER function:

The BEEPER function must be set properly before the hunt.

- On the receiver, select the number of the dog in the main navigation panel.
- Hold the **BEEPER** button for long time– the display will show the first parameter for the setting $\bar{\Pi}$ – the mode.
- Use the arrows \blacktriangle / \blacktriangledown to select the value.
- To select other parameters, use repeated long hold of the button **BEEPER**. The adjusted parameters will appear in this order.
 - $\bar{\Pi}$ (mode) – **setting the mode**
 - Σ (sensitivity) – **setting the sensitivity**
 - Ξ (time) – **setting the time**
 - Γ (loudness) – **volume**
- To return to the main screen push \curvearrowright .

Setting the mode – $\bar{\Pi}$:

In the device we can select from 7 modes:

Mode No.	indication		Hunt type
	motion	stationary	
0	Beeper text blinking	-	-
1	-	audio	Bird hunt
2	-	vibration	Bird hunt
3	-	audio	Wild boar hunt
4	-	vibration	Wild boar hunt
5	audio	-	-
6	vibration	-	-

WARNING: The audible and vibration indication can be set up for a maximum of 4 dogs, the visual indication is adjustable for 9 dogs. When the sound and vibration indicator is set, individual dogs can be identified by the number of beeps / vibrations (max. 4 beeps or vibrations) indicating movement / stationary position of the dog. If the acoustic and vibration indication is set for more dogs, vibration and sound are running simultaneously

Modes 3 and 4 are intended for hunting wild boar. The indication (sound or vibration) is triggered if the dog moves within the imaginary circle of the S-radius, which is given by the sensitivity setting (see the sensitivity setting chapter) for the time t, which is given by setting the time (time setting chapter).

Setting the sensitivity – S:

- Setting the sensitivity for modes 0, 1, 2, 5, 6 serves for more precise recognition between moving/stationary dog.

S-1: Lower sensitivity – the dog is considered stationary even when it is moving a little bit.

S-9: High sensitivity – the dog is considered stationary only if it is absolutely still. Setting of sensitivity in mode 3, 4 serves to set the radius of the virtual circle.

- If the dog moves within this circle for certain time (t), the receiver will conclude the dog has found a wild boar.

Sensitivity - S	1	2	3	4	5	6	7	8	9
Radius - r [m]	5	10	20	30	35	40	45	50	60

The set radius of the virtual circle is approximate only – we need to respect the imprecision of the GPS position location.

Setting of the time – t:

- Setting of time for modes 0, 1, 2, 5, 6 – the indication will begin if the dog remains in a given condition (moving/still) for a set time period. A delay in the status indication also depends from the set interval of location updates (see chapter 6.4 on page 10).

interval of updates [s]	3				6				9			
time t	1	2	3	4	1	2	3	4	1	2	3	4
indication delay [s]	7	10	13	16	10	16	22	28	11	20	29	38

The times in the table are estimates only.

- Setting of time for modes 3, 4 – the indication will start, if the dog remains in the virtual circle for time period t.

time t	1	2	3	4
Indication delay [s]	30	60	90	120



Setting the volume of audio indications – L:



Audio indication can be adjusted in 3 levels. The set volume will affect the other functions too - FENCE.

8.6 CAR mode

Vehicle body and electronics can affect the function of the digital compass in the receiver - the direction of the dog being watched may not be displayed correctly. When CAR mode is activated, the direction to the dog will not be determined from the digital compass, but from changing the position of the GPS receiver.

Turning the CAR mode on and off:

1. Push the  and the **BEEPER** button simultaneously for 2 seconds.
2. A message  will be shown on the display.

This mode will be deactivated in the same way – push both  and the **BEEPER** button simultaneously for 2 seconds. A message  will be shown on the display.

For proper operation, it is necessary to keep the RF receiver with its antenna in the direction of travel while moving (speed higher than 1 m/s). If the receiver is not in motion, the arrow will start blinking and show the last known direction.

9 MAXIMUM RANGE AND GPS ACCURACY

DOG GPS X20 can be used at distances up to 20 km (with free sight between transmitter and receiver). Maximum range and accuracy GPS, are influenced by a number factors - weather, terrain, vegetation etc.

In the densely wooded or built-up terrain will be the GPS position less precise and range will be much shorter - which is not caused by a defect in the device, but the rules of physics and technical capabilities (within the limits of European standards). If the GPS signal is poor, the distance will not be precise and it will change along with changing precision of the GPS receiver and transmitter.

Securing maximum range and equipment precision:

- Check that the accumulator is sufficiently charged in the transmitter and receiver.
- Put the transmitter on the dogs neck properly - RF antenna facing up.
- Hold the receiver as high as you can, RF antenna up almost perpendicular to the ground (to be able to discern the direction on the display indicator).

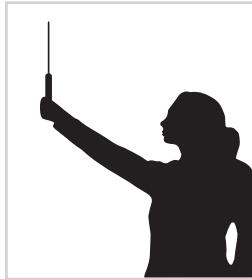

10

TROUBLESHOOTING

1. Read again this manual and make sure there is no problem due to a weak accumulator in the receiver or transmitter and if needed charge them.
2. If the accumulator is discharged quickly - accumulator life is near its end, replace it with a new one.
3. If the accumulator in the transmitter is discharged quickly adjust the position interval update to a lower level.
4. Check if the fault is caused by improper use.
5. Check the GPS signal of the receiver and transmitter in the open space.
6. If the transmitter and receiver are not communicating, try to pair those devices again - see Chapter: **7.4 Pairing of transmitter and receiver** on pg. 11.
7. In case of an inaccurate direction indication of the dog from you, re-calibrate correctly compass - see chapter: **7.5 Calibrating the digital compass** on pg. 12.
8. If the product does not indicate the exact position, calibrate the compass, locate the best GPS signal and make sure that the RF and GPS antenna on both devices are pointing to the sky.
9. If the problem persists, contact your dealer.

11

DEVICE MAINTANANCE

To clean your device DOG GPS X20 never use volatile substances, such as.: thinner, gasoline or other cleaners. Use a soft, damp cloth and neutral cleaner.

If the device is not in use for longer period of time, charge the accumulator at least once a year.

After any replacement of battery in the transmitter (unscrewing the plastic cap on the transmitter cabinet) it is necessary to regularly check tightening of the screws of the transmitter cabinet. Tighten the screws with adequate force.

WARNING: If moisture ingress occurs in the transmitter cabinet due to improper tightening of the screws of the transmitter cabinet, warranty will be void.

If you use the GPS X20 transmitter in extreme terrain where excessive mechanical wear occurs, it is necessary to protect the transmitter. In case of excessive wear, the warranty repair will not be accepted.

Receiver (handheld device)

Power supply	accumulator Li-Pol 1850 mAh
The accumulator life on a single charge	up to 45 hours
Recharge time	3 hrs
Tightness	waterproof
Operating temperature	-10 °C up to +50 °C
Charging temperature	0 °C up to +40 °C
Weight	192 g
Dimensions	119 x 62 x 15 mm

Transmitter (collar)

Range	up to 20 km (free sight)
Power supply	accumulator Li-Pol 1850 mAh
The accumulator life on a single charge up to 40 hours – position interval update 3 s up to 50 hours – position interval update 9 s	
Recharge time	3 hrs
Frequency (output)	869.525 MHz (500 mW)
Tightness	waterproof
Collar adjustable to size	cca 33 - 66 cm
Operating temperature	-10 °C up to +50 °C
Charging temperature	0 °C up to +40 °C
Weight	142 g
Dimensions	77 x 45 x 29 mm

VNT electronics s.r.o. provides a 2 year warranty on the **Dogtrace** products with respect to defects in material and workmanship under normal use and service from the date of the original purchase.

The limited warranty does not cover the following:

- straps
- direct or indirect risks during transportation of the product to the retailer
- mechanical damage of the product caused by user's negligence or an accident (eg. biting, breaking, impacts, excessive pulling of d-ring etc.)

1. The warranty period commences on the date of purchase. The sales receipt or your purchase invoice showing the date of purchase of the product, showing the serial number and date of purchase of the product, is the proof of the purchase date.
2. The warranty period does not apply to the reduction in the built-in battery capacity. The battery warranty period is 6 months from date of purchase.
3. The warranty does not cover damage resulting from:
 - a) improper installation or breach of instructions from the manufacturer's user guide
 - b) improper use of the product
 - c) improper storage or maintenance of the product
 - d) modification by a non authorized person, or a repair made without manufacturer's knowledge
 - e) natural disaster (wind, earthquake, lightning storm, etc.)
 - f) alternation of the goods made by the consumer if such an alternation resulted in a damage of the product
 - g) due to a consumer's mechanical damage
 - h) due to excessive wear of the product
 - i) due to other behaviour of the consumer that was in violation of these warranty terms or the instructions for use
4. The warranty can not be claimed if the goods is not completely paid, or when purchased on a sale.
5. The claimant is obliged to prove the defect and to enable the manufacturer to check the legitimacy of the product faults and assess the extent of the product faults. Otherwise is loosing the right arising from the manufacturer's responsibility for product defects.
6. Consumer demands arising from the producer's liability for defects are regulated in the general legislation.
7. It is required that all items being sent for a repair must be properly cleaned. Items deemed to be insufficiently cleaned will be returned unrepaired to the customer.
Please do not include the strap or any other accessories if it is not a subject of the warranty.
8. When sending the device to the service with a transport company, pack the goods adequately to protect it against a damage; it is recommended to keep the original packaging for this purpose. The producer is not responsible for a loss of goods during transport.

The information contained in this manual may be subject to change due to developments without further notice.

Copying of this user guide is strictly prohibited without the prior written consent of VNT electronics s.r.o. .

DICHIARAZIONE DI CONFORMITÀ

Noi:

VNT electronics s.r.o.

Dvorská 605

563 01 Lanškroun

IČO: 64793826

dichiariamo sotto la nostra propria responsabilità che il prodotto:

Dogtrace

DOG GPS X20+

è conforme ai requisiti essenziali e altre rilevanti disposizioni della direttiva 2014/53/EC, conforme ai requisiti generali Licenza dell'Ufficio delle telecomunicazioni ceco in base alla licenza n. VO-R/10/05.2014-3

e corrisponde alle seguenti norme:

ETSI EN 301 489-1 V1.9.2

ETSI EN 301 489-3 V1.6.1

ETSI EN 300 220-2 V.2.4.1

**ETSI EN 60950-1 ed.2:2006 /A1:2010 /A11:2009 /A12:2011 /A2:2014/Opr.1:2012
EN 62479:2010**



Il prodotto è sicuro in condizioni di uso standard secondo il manuale d'uso. Questa dichiarazione di conformità viene redatta in esclusiva responsabilità del produttore.

In Lanškroun 1. 1. 2018

Ing. Jan Horák

direttore esecutivo

Tel.: +420 461 310 764

info@dogtrace.com

www.dogtrace.com

Grazie per aver acquistato il prodotto **DOG GPS** a marchio **Dogtrace**
da **VNT electronics s.r.o.**, Repubblica Ceca.

Prima di utilizzare il prodotto, leggere le istruzioni contenute in questa guida
con attenzione e conservarla per riferimenti futuri.

Con la presente, VNT electronics s.r.o., dichiara che il prodotto **Dogtrace
DOG GPS X20+** è conforme ai requisiti essenziali ed alle altre disposizioni pertinenti
della Direttiva 2014/53/EC.

1	SOMMARIO	
2	Avviso importante	23
3	ECMA	24
4	Introduzione	25
	4.1 Caratteristiche del DOG GPS X20	25
	4.2 Contenuto della confezione	25
	4.3 Accessori opzionali	25
5	Descrizione del prodotto	26
	5.1 Trasmettitore (collare)	26
	5.2 Ricevitore (palmare)	26
	5.3 Adattatore e cavo con la clip di ricarica	29
6	Preparazione della trasmittente (collare)	29
	6.1 Carica della trasmittente	29
	6.2 Verifica della carica della batteria nel trasmettitore (collare)	29
	6.3 Accensione del trasmettitore (collare) ON/OFF	30
	6.4 Intervallo di aggiornamento della posizione (trasmissione)	30
	6.5 Posizionamento del collare	30
7	Preparazione del ricevitore (palmare)	31
	7.1 Carica della ricevente	31
	7.2 Controllo dello stato di carica delle batterie del ricevitore	31
	7.3 Impostazione del ricevitore	31
	7.4 Sintonizzazione – codifica della trasmittente con la ricevente	31
	7.5 Taratura della bussola digitale	32
8	Funzioni del DOG GPS X20	33
	8.1 Localizzazione	33
	8.2 Funzione di bussola - determinazione del nord	34
	8.3 Funzione FENCE - confine acustico	34
	8.4 WAYPOINT	35
	8.5 Funzione BEEPER	36
	8.6 CAR MODE	38
9	Massima precisione e distanza del GPS	39
10	Risoluzione dei problemi	39
11	Manutenzione del dispositivo	40
12	Specifiche tecniche	40
13	Condizioni di garanzia	41
14	Certificate di garanzia	82

2 AVVISO IMPORTANTE

- Leggere attentamente le istruzioni d'uso prima di utilizzare il prodotto.
- Il collare non dovrebbe mai essere indossato per più di 12 ore al giorno. Indossare il collare per lunghi periodi potrebbe irritare la pelle del cane e causare irritazioni. Se viene rilevata un'irritazione della cute del cane o se si nota che questi avverte dolore non utilizzare il DOG GPS fino a quando la parte interessata non è guarita.
- Non posizionare il ricevitore o il trasmettitore vicino ad oggetti che siano sensibili

al campo magnetico, questo potrebbe causare un danno permanente per l'oggetto.

- Non posizionare il ricevitore in prossimità di oggetti che generano un campo magnetico – ciò potrebbe influenzare il funzionamento della bussola elettronica.
- Il ricevitore e la trasmettitore contengono batterie ricaricabili Li-Pol. Anche quando non si utilizza DOG GPS, è necessario ricaricare gli accumulatori ogni 6 mesi.
- Non ricaricare le batterie in un ambiente con una temperatura superiore a 40 °C – c'è rischio di esplosione.
- Proteggere la batteria Li-Pol da possibili danni causati da oggetti appuntiti, da elevata resistenza meccanica, pressione e temperature elevate. Farlo potrebbe causare incendi o esplosioni della batteria.
- Non utilizzare batterie diverse dalle originali – ciò potrebbe causare un danno del prodotto o l'esplosione della batteria.
- Per caricare le batterie sia del ricevitore che del trasmettitore si devono impiegare esclusivamente gli adattatori originali con la loro clip di ricarica.
- Smaltire le batterie esaurite in una località designata.
- La persone provviste di strumenti cardiaci (pacemaker, defibrillatore) devono rispettare le misure precauzionali principali. Il DOG GPS emette un campo magnetico stazionario.

3

ECMA



VNT electronics s.r.o., produttore professionale di apparecchiature per l'addestramento dei cani, che produce e commercializza i propri prodotti sotto il marchio **Dogtrace**, è un membro orgoglioso e attivo dell'associazione produttori di collari elettronici **ECMA**, fondata a Bruxelles nel 2004 per garantire standard qualitativi eccellenti da parte delle aziende produttrici e per regolamentare la loro produzione.

L'obiettivo principale dell'associazione è quello di sviluppare e produrre sistemi di addestramento affidabili, di alta qualità, che siano sicuri per gli animali e permettere di migliorare l'interazione fra i cani e gli esseri umani. Tutti i membri dell' ECMA forniscono sia i manuali di istruzioni che guide che contengono istruzioni e consigli per l'uso sicuro delle apparecchiature elettroniche di addestramento, per consentire a tutti i proprietari di cani di utilizzare i sistemi di addestramento in modo efficace, responsabile ed umano. Tutti i prodotti dei membri dell' ECMA soddisfano i più recenti requisiti tecnici che garantiscono standard produttivi e caratteristiche di sicurezza che consentano di addestrare i cani preservando però il loro benessere. L'ECMA è convinto che i collari elettronici di addestramento siano strumenti di addestramento efficaci ed umani se usati in modo responsabile e combinato con un'adeguata ricompensa.

Per maggiori informazioni si prega di visitare il sito **www.ecma.eu.com**.

DOG GPS X20 è un dispositivo utilizzato per il rilevamento (localizzazione) del vostro cane fino ad una distanza di 20 km. È costituito da un trasmettitore, che è posto sul collo del cane e da un ricevitore (palmare) sul quale l'utente controlla la posizione e la distanza del/i cane/i. Il trasmettitore ottiene la posizione dai satelliti GPS e con l'aiuto di un segnale a radiofrequenza (RF) trasmette le informazioni sulla posizione alla ricevente (palmare).

Sul display del ricevitore è anche possibile controllare la forza del segnale RF, il segnale GPS e lo stato della batteria sia del trasmettitore che del ricevitore.

DOG GPS X20 dispone anche di ulteriori funzioni: bussola, recinzione - acustica, che fornisce informazioni se il cane attraversa i confini da una specificata distanza dal ricevitore. Inoltre ha una funzione BEEPER per indicare se il cane è in movimento o in ferma. Il ricevitore consente di memorizzare la sua posizione corrente e quindi con questa impostazione memorizzare più posizioni (la funzione waypoint).

4.1 Caratteristiche del DOG GPS X20

- La distanza tra il trasmettitore ed il ricevitore raggiunge fino a 20 km in spazi aperti (a seconda del terreno, della vegetazione, altri fattori)
- Si possono monitorare fino a 9 cani su un ricevitore
- GPS ad alta sensibilità sia sul ricevitore che sul trasmettitore
- Display ben leggibile sia alla luce solare diretta che al buio
- Ricevitore e trasmettitore impermeabili
- Lunga durata delle batterie ricaricabili
- Funzione bussola
- Funzione recinzione - confine acustico, per definire lo spazio di lavoro del cane
- Funzione BEEPER, movimento/rilevamento ferma
- Funzione WAYPOINT - possibilità di memorizzare 4 coordinate GPS del ricevitore - e la navigazione verso questi punti
- Funzione CAR MODE - modalità per l'utilizzo del ricevitore (dispositivo manuale) in un'automobile

4.2 Contenuto della confezione

- Ricevitore compresa batteria ricaricabile Li-Pol 1850 mAh
- Clip da cintura per il ricevitore e 2 viti
- Trasmettitore compresa batteria ricaricabile Li-Pol 1850 mAh
- Doppio adattatore di alimentazione, con 2 porte USB con clip di ricarica per GPS
- Laccio per il ricevitore
- Manuale d'uso e certificato di garanzia
- Valigetta

4.3 Accessori opzionali

- Trasmettitore e ricevitore di ricambio
- Cinghie di vari colori
- Cover protettiva per le trasmettenti (collari)
- Batterie Li-Pol 1850 mAh
- Cavetto alimentatore con il cavo USB e una clip per la ricarica del GPS
- Fascette di ricambio in silicone per il trasmettitore - nero, arancione

5

DESCRIZIONE DEL PRODOTTO

5.1 trasmettitore (collare)

1. Trasmettitore
2. Indicatori LED
3. Contatti di ricarica
4. Indicatore (indicatore a semicerchio rosso) che indica dove si trova l'interruttore magnetico
5. Antenna RF
6. Antenna GPS
7. Fibbia (collare)

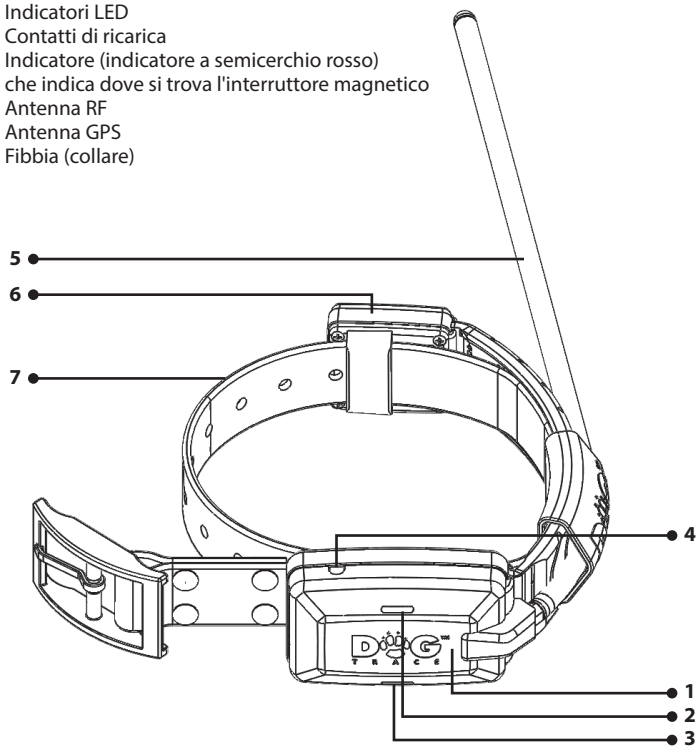

5.2 Ricevitore (dispositivo palmare)

1. - 4. Pulsanti (vedere la tabella a pag. 27)
5. Antenna RF
6. Antenna GPS
7. Display
8. Indicatore (indicatore a semicerchio rosso) che indica dove si trova l'interruttore magnetico
9. Clip da cintura
10. Foro per cordino
11. Contatti di ricarica

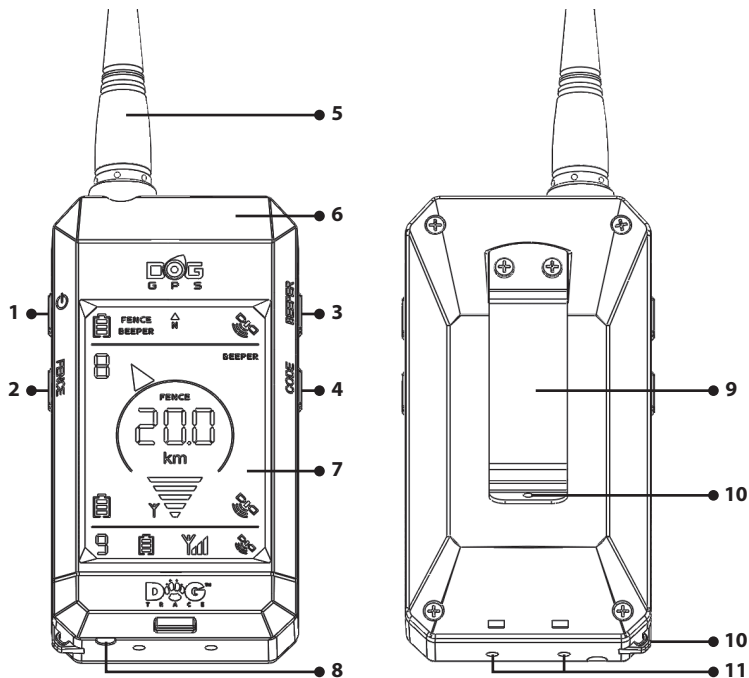

Pulsante	Breve pressione		Lunga pressione	
	1		luce interruttore ON/OFF	
2		ritorno al menu precedente	FENCE	attivazione funzione FENCE
3		su	BEEPER	attivazione funzione BEEPER – monitoraggio del movimento del cane
4		giù	CODE	programmazione e sincronizzazione della trasmittente con la ricevente
2+4				CAL – calibrazione della bussola elettronica
1+3				Modalità Automobile OFF / ON

Display

1. Indicatore di posizione GPS della ricevente (dispositivo palmare)
2. Indicatore di posizione GPS della trasmittente (collare)
3. Indicatore di posizione GPS della trasmittente successiva
4. Indicatore del segnale RF ricevuto dalla trasmittente
5. Indicatore del segnale RF ricevuto dalla trasmittente successiva
6. Indicatori di direzione della trasmittente selezionata
7. Numero identificativo della trasmittente selezionata
8. Numero identificativo della trasmittente successiva
9. Lo stato di carica della batteria della ricevente
10. Lo stato di carica dalla batteria della trasmittente
11. Lo stato di carica della batteria della trasmittente successiva
12. La distanza della trasmittente dalla ricevente
13. Bussola - direzione verso il nord magnetico (N)
14. Funzione BEEPER attiva su uno dei cani
15. Funzione del FENCE attiva su uno dei cani
16. Funzione attiva BEEPER
17. Funzione attiva FENCE

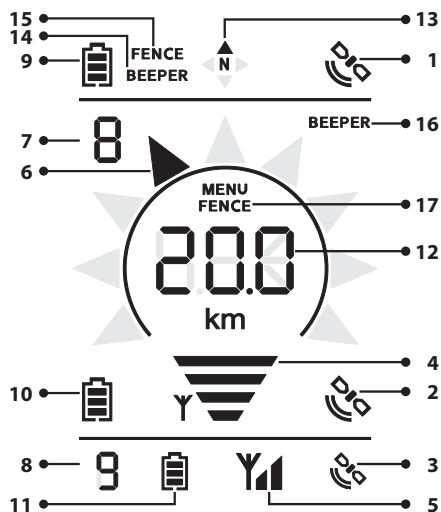

Ricevente pannello informativo

Pannello principale di navigazione - per la trasmittente (collare) selezionata

Pannello informativo per la trasmittente (collare) successiva

5.3 Adattatore e cavo con la clip di ricarica

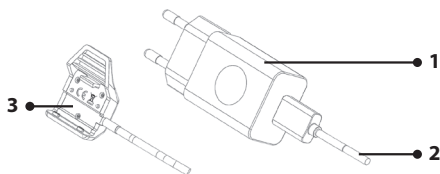

1. adattatore per la ricarica
2. cavo USB
3. clip per la carica

6 PREPARAZIONE DELLA TRASMETTENTE (COLLARE)

6.1 Carica della trasmittente

Il trasmettitore GPS contiene una batteria Li-Pol. La batteria deve essere ricaricata prima dell'uso.

1. Prima di ricaricare l'unità bisogna assicurarsi che i contatti di ricarica siano puliti. Collegare la clip di ricarica alla trasmittente (vedi figura).
2. Collegare il cavo di alimentazione alla presa di corrente.
3. L'indicatore LED sulla trasmittente si illuminerà di arancione.
4. Il tempo di ricarica è di circa 3 ore.
5. Quando la carica è stata completata il LED indicatore arancione si spegne.

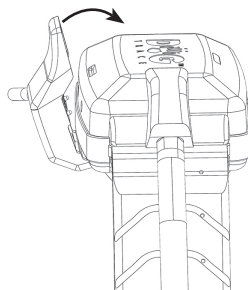

ATTENZIONE: La temperatura ottimale per la carica va da 0 °C fino a 40 °C. Utilizzare solo l'alimentatore originale fornito nella confezione con il dispositivo. Altri caricabatterie potrebbero danneggiare la batteria.

6.2 Verifica dello stato di carica della batteria della trasmittente (collare)

Lo stato di carica della batteria è indicato dai LED sul lato superiore della trasmittente (vedi capitolo: *5.1 Descrizione del prodotto - trasmettitore*) o dal simbolo batteria sul display della ricevente (palmare).

Stato di carica	Ricevente	Trasmittente
100%		LED indicatore verde
70%		—
40%		LED sia verde che rosso
10%		LED rosso

6.3 Accensione della trasmittente (collare) ON/OFF

Per attivare la trasmittente ON/OFF si utilizza un interruttore magnetico, che viene attivato dalla chiavetta magnetica in dotazione. Il magnete è posto sulla ricevente, ed è contrassegnato con un punto rosso (un semicerchio nella parte inferiore della ricevente).

Accensione:

1. Far coincidere il punto rosso sul fondo della ricevente con il punto rosso della trasmittente per circa 1 secondo - La spia rossa si accende, seguita dalla spia verde.
2. Quando l'indicatore verde si accende, disunire le due parti (trasmittente/ricevente); la spia verde inizia a lampeggiare.

Spegnimento:

Quando si passa su OFF, seguire la stessa procedura eseguita per l'accensione.

1. Far coincidere il punto rosso sul fondo della ricevente con il punto rosso della trasmittente per circa 1 secondo - la spia verde si accende, seguita dalla spia rossa.
2. Quando l'indicatore rosso si accende, disunire le due parti (trasmittente/ricevente); gli indicatori sulla trasmittente smettono di lampeggiare.

6.4 Intervallo di aggiornamento della posizione (trasmissione)

Il sistema DOG GPS X20 consente di selezionare l'intervallo - la frequenza di aggiornamento per la posizione (trasmissione) del vostro cane. Il collare più frequentemente invia la sua posizione, maggiore e più dettagliata sarà l'individuazione della sua posizione.

1. Spegnerne la trasmittente (collare).
2. Far coincidere il punto rosso sul fondo della ricevente con il punto rosso della trasmittente per circa 3 secondi - la trasmittente emette un tono di segnale acustico. Spia rossa si accende, seguita dalla spia verde. Scegliere poi l'intervallo di aggiornamento in base al numero di segnali acustici - vedi tabella.

Numero di beep	1	2	3
Intervallo [s]	3	6	9

3. Per confermare la scelta scostare la ricevente dalla trasmittente quando si sono fatti fare i beep che si vogliono.

Nota: Aggiornamenti più frequenti della posizione cani consumano la carica della batteria più velocemente.

6.5 Posizionamento del collare

Posizionare il collare con un trasmettitore GPS sul cane come indicato in foto. Le antenne GPS e RF devono guardare verso il cielo. Il collare deve essere abbastanza stretto ma in modo che il cane possa respirare e mangiare normalmente e il collare non ruoti attorno al collo del cane. Vi consigliamo di posizionare il collare sul cane mentre questi non è

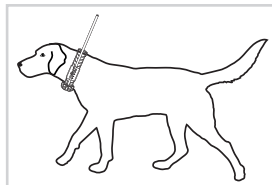

seduto. Non lasciare il cane con il collare GPS per più di 12 ore al giorno. Il fregamento del collare sulla pelle del cane può causare irritazione alla pelle; se ciò accadesse non utilizzare il GPS fino a che tutte le tracce di irritazione se ne sono andate.

7 PREPARAZIONE DELLA RICEVENTE (PALMARE)

7.1 Carica della ricevente

La ricevente contiene una batteria Li-Pol. Prima del primo utilizzo, la batteria deve essere ricaricata.

1. Prima della ricarica pulire i contatti di ricarica del ricevitore da possibili tracce di sporcizia. Collegare la clip di ricarica al ricevitore (Vedi foto).
2. Collegare il cavo di alimentazione all'adattatore di alimentazione e la spina in rete.
3. A poco a poco si inizieranno a vedere le barre LCD di carica batteria.
4. Il tempo di carica è approssimativamente di 3 ore.
5. La batteria è totalmente carica quando il simbolo della batteria è pieno - vedi sotto.

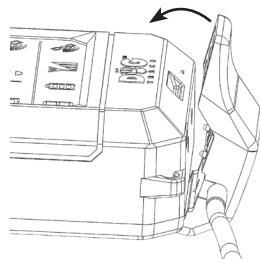

ATTENZIONE: La temperatura ottimale per la carica va da 0 °C fino a 40 °C. Solo l'uso di un alimentatore originale fornito nella confezione con il dispositivo assicura la carica ottimale. Altri caricabatterie potrebbero danneggiare la batteria.

7.2 Controllo dello stato di carica della ricevente

Lo stato di carica della ricevente viene indicato con il simbolo batteria fra le informazioni del pannello ricevitore - riga superiore del display.

Stato della carica	Ricevente
100%	
70%	
40%	
10%	

7.3 Impostazione della ricevente

- Accendere la ricevente ON/OFF - tenere premuto il tasto per 2 secondi.
- Per scegliere il cane, premere / .
- Per attivare/disattivare la retroilluminazione del display LCD, premere brevemente e il display si illuminerà per 15 minuti, dopo di che si spegnerà automaticamente.

7.4 Sintonizzazione – codifica della trasmittente (collare) con la ricevente (palmare)

1. Accendere sia la ricevente che la trasmittente che devono essere sincronizzate – **Spegnere altre trasmittenti se si hanno.**
2. Tenere premuto il pulsante **CODE** sulla ricevente per 2 secondi.
3. Con le frecce / scegliere la posizione sulla quale si desidera abbinare la trasmittente (collare). Una posizione libera (allorquando non ci siano trasmettitori

sintonizzati) è indicata dalla lettera **NO CODE** sul display LCD.

4. Tenere nuovamente premuto il pulsante **CODE** per 2 secondi.
5. Avvicina il trasmettitore al ricevitore con le antenne RF parallele tra di loro.
6. Quando la sincronizzazione è stata eseguita correttamente sul display vengono visualizzate la lettera **E** e **9** (a seconda della posizione scelta nella quale avete sintonizzato la trasmittente).
7. Se è necessario associare un'altra trasmittente, seguire la procedura dal punto 3.
8. Per terminare la modalità di sincronizzazione - codifica premere il pulsante **↶**.

Nota: Per eliminare una delle trasmittenti associate (collari) dalla memoria della ricevente, eseguire l'accoppiamento senza che la trasmittente sia accesa. Dopo circa 10 secondi, sarà visualizzata la scritta **NO CODE** nella posizione prescelta.

7.5 Taratura della bussola digitale

Per visualizzare la direzione precisa sulla trasmittente, è importante eseguire la calibrazione in modo corretto. Se il dispositivo non mostra la direzione corretta, anche con la massima precisione GPS (2 linee su entrambi gli indicatori del segnale GPS sul display), non è stata probabilmente calibrata per lungo tempo o è stata calibrata in modo errato.

ATTENZIONE: Eseguire sempre la taratura all'aria aperta, lontano da oggetti che emettano campi magnetici - edifici, automobili, linee elettriche interrate.

Iniziare la calibrazione

Se si conosce la direzione verso il nord magnetico, si può andare direttamente al secondo punto.

1. Premere contemporaneamente due pulsanti in basso **↶** e **∇** per 2 secondi - per avviare la calibrazione. Poi ripetutamente ruotare il dispositivo intorno a ciascuno dei tre assi (figura n. 1, 2 e 3). Per terminare la calibrazione premere il pulsante back. Per la calibrazione più accurata, passare al punto 2.
2. Utilizzando la bussola sul display, cercare il nord e ruotare il ricevitore in modo che l'antenna si trovi di fronte al nord (figura n. 4). Premere contemporaneamente i due pulsanti in basso **↶** e **∇** per 2 secondi - per avviare la calibrazione.

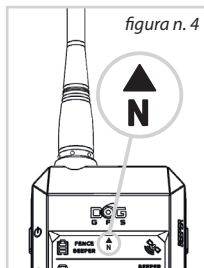
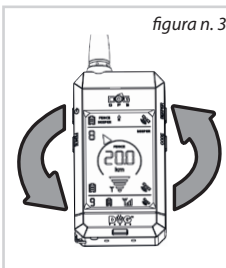
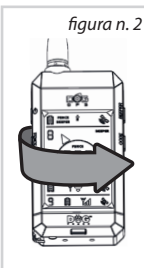
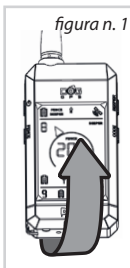

3. Ancora rivolti verso nord eseguire un minimo di 10 rotazioni come nella figura n. 5 e n. 6. Per la calibrazione più accurata ogni singola rotazione deve essere effettuata con una piccola deviazione dalla direzione nord (figura n. 7). Più lentamente la eseguirete e con più rotazioni possibili più sarà accurata la calibrazione. Per terminare premere il pulsante .

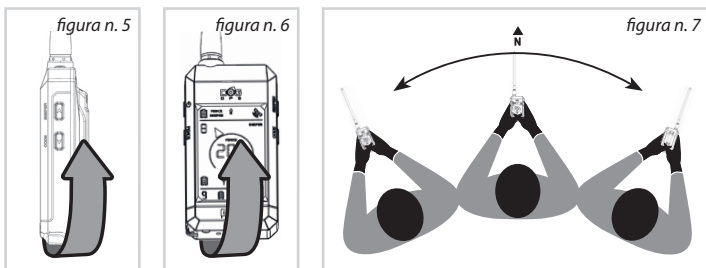

ATTENZIONE: La precisione della freccia di direzione (che punta al nord) dipende dalla corretta taratura della bussola elettronica. Calibrare di nuovo correttamente, quando l'indicazione della direzione del cane è imprecisa.

Se mettiamo il trasmettore in prossimità di un campo magnetico di un altro oggetto o dispositivo, la bussola digitale potrebbe perdere la calibrazione - in tal caso è necessario ricalibrare la bussola.



8

FUNZIONI DEL DOG GPS X20

8.1 Localizzazione

La trasmittente (collare) e la ricevente (palmare) hanno un ricevitore GPS incorporato che li aiuta a rilevare la loro posizione. La trasmittente invia le informazioni sulla sua posizione al ricevitore con l'aiuto di un segnale radio (RF), il display mostra poi la direzione e la distanza dal cane.



Il display è diviso in 3 parti:

- **Pannello informativo della ricevente** - pannello informativo della ricevente - la riga superiore visualizza le informazioni relative alla ricevente - Stato della batteria, la precisione della posizione GPS, la direzione del nord (bussola), stato delle funzioni BEEPER e la FENCE su una delle riceventi sincronizzate.
- **Pannello di navigazione principale** - la parte centrale del display fornisce informazioni circa la trasmittente (collare) selezionata. La freccia indica la direzione della posizione del cane. La parte centrale del display mostra la distanza del cane dalla persona che ha in mano la ricevente. Premere  /  per selezionare il cane che si desidera.
- **Pannello informativo della trasmittente** - la linea inferiore visualizza i dati per la successiva trasmittente- lo stato di carica della batteria, la potenza del segnale RF, la precisione della posizione GPS.

Nota: Quando l'indicatore di direzione e la distanza del cane lampeggiano, la ricevente non ha ricevuto informazioni sulla posizione GPS del cane per un lungo periodo, o la ricevente/trasmittente non ha segnale GPS. In questo caso, il display indica la direzione e la distanza dell'ultima posizione nota.

ATTENZIONE: Quando l'indicatore di direzione non mostra la giusta direzione per il vostro cane, calibrare di nuovo la bussola elettronica.

Informazioni di stato indicate sul display della ricevente:



   - La ricevente non ha ricevuto informazioni sulla posizione del cane dalla trasmettitore per un lungo periodo.





- Indicatore della forza del segnale RF lampeggia - le informazioni sulla posizione del collare prescelto sono state ricevute.



- Quando soltanto il simbolo dell'antenna RF lampeggia - non c'è ricezione del segnale RF dalla trasmettitore.

  - Ricevente o trasmettitore non hanno alcuna posizione GPS.

  - Non vi è nessun trasmettitore abbinato su questa posizione.

   - Ricevente e trasmettitore sono molto vicine e l'accuratezza del GPS viene ad essere inferiore rispetto all'ipotetico errore di posizione (i cani sono a vista).



8.2 Funzione bussola - determinazione del nord

Il simbolo **N** indica la direzione del nord magnetico. Quando due frecce si illuminano contemporaneamente la direzione del nord è quella tra di loro.

8.3 Funzione FENCE - confine acustico

La funzione FENCE avvisa quando il vostro cane si muove al di là dello spazio entro il quale avete stabilito che rimanga. Il confine è regolabile entro un raggio di 30 m fino ad un massimo di 2 km di distanza dal ricevitore. La funzione recinto può essere attivata per più cani, le impostazioni vengono memorizzate per ogni cane separatamente. Se il cane supera il confine impostato, il ricevitore emette un segnale acustico (beep lungo intermittente) e sul display del ricevitore per questo cane inizia a lampeggiare un cerchio sotto l'indicatore di direzione. Per determinare quale cane ha superato il confine basterà selezionare le trasmettenti sincronizzate e vedere quali di queste ha l'indicatore di cerchio lampeggiante.

Quando si imposta questa funzione la ricevente deve avere un buon segnale GPS:

1. Nel pannello di navigazione principale selezionare il numero del cane per il quale si desidera attivare la funzione FENCE.
2. Premere a lungo il pulsante **FENCE**.
3. Impostare la distanza del confine acustico con le frecce  / .
4. Premere il pulsante  brevemente per tornare a fare la schermata principale.

Quando si accende la funzione, viene visualizzata la scritta **FENCE** sul display. Nella linea superiore dello schermo viene visualizzata la scritta **FENCE**, se la funzione di recinzione è attivata per almeno un collare, che è stato accoppiato alla ricevente.

Quando il ricevitore comincia ad emettere un breve segnale acustico intermittente la trasmittente (collare) o la ricevente non hanno un segnale GPS o RF. Ciò può verificarsi se il cane va per esempio all'interno di un edificio (dove non c'è segnale GPS), lontano dal segnale RF, o quando la batteria nella trasmittente si scarica.

ATTENZIONE: Per l'indicazione esatta della funzione FENCE è necessario disporre di una ricevente con un ottimo segnale GPS, altrimenti non verrà indicato il passaggio di confine esattamente (dato dal segnale GPS).

Nota: Per utilizzare contemporaneamente la funzione FENCE e la localizzazione, è necessario sincronizzare una trasmittente (un cane) in due posizioni sulla ricevente. Su una delle posizioni quindi sarà attivata la funzione FENCE (recinto) mentre sull'altra si potrà localizzare il cane.

Disattivare la funzione FENCE:

1. Selezionare il numero del cane richiesto nel pannello di navigazione principale, per il quale si desidera disattivare la funzione FENCE.
2. Premere e tenere premuto il pulsante **FENCE**.
3. Utilizzando le frecce **▲/▼** selezionare **OFF**.
4. Premere brevemente il pulsante **↩** per tornare alla schermata principale.

8.4 WAYPOINT - memorizzazione della posizione del ricevitore

La funzione waypoint consente di salvare le coordinate GPS della posizione su cui si trova ora il ricevitore (dispositivo manuale). Puoi in seguito navigare verso il punto salvato. Fino a 4 punti (waypoint) possono essere memorizzati in un ricevitore.

Memorizzare il waypoint:

1. Tenere premuto il tasto **CODE** sul ricevitore per 2 secondi.
2. Utilizzare le frecce **▲/▼** per selezionare la posizione che si desidera memorizzare come waypoint. Il waypoint può essere memorizzato solo nelle posizioni da 6 a 9. Se la posizione è vuota (nessun trasmettitore associato o nessun waypoint è nella posizione) il messaggio **NO CODE** viene visualizzato sul display.
3. Tenere premuto il pulsante **BEEPER** per 2 secondi: verrà visualizzato un messaggio **PLACE SAVED**.
4. Premere il pulsante **↩** per tornare alla schermata principale.

Per navigare verso il waypoint memorizzato, utilizzare la selezione delle frecce **▲/▼** sul pannello di navigazione principale per raggiungere la posizione indicata.

Eliminazione di un waypoint:

1. **Spegnere tutti i trasmettitori** (collari per cani) vicino al ricevitore.
2. Tenere premuto il tasto **CODE** sul ricevitore per 2 secondi.
3. Utilizzare le frecce **▲/▼** per selezionare la posizione che si desidera eliminare.
4. Tieni premuto il tasto **CODE** per 2 secondi - dopo circa 10 secondi apparirà un messaggio **NO CODE**.
5. Premere il pulsante **↩** per tornare alla schermata principale.

ATTENZIONE: se si memorizza un waypoint in una posizione in cui si ha un trasmettitore associato, questo trasmettitore sarà cancellato dalla memoria del ricevitore.

8.5 Funzione BEEPER

La funzione BEEPER è utilizzata principalmente dai forestali / cacciatori per distinguere l'intensità del movimento o la presenza di un cinghiale vicino al cane.

Le modalità 0, 1, 2, 5, 6 servono a informarti se il cane è in movimento o immobile (insegue la preda).

Le modalità 3, 4 servono a informare sulla presenza del cinghiale davanti al cane.

Accendere:

1. Accensione del trasmettitore (collare del cane) - vedere il capitolo **6.3 Accensione / spegnimento del trasmettitore** a pagina 30.
2. Sul pannello di navigazione principale utilizzare le frecce **▲ / ▼** per selezionare il numero del cane assegnato.
3. In modo accensione, avvicinare le zone target (pallino rosso) del trasmettitore e del ricevitore l'una all'altra (proprio come durante l'attivazione) e tenerle insieme per 3 secondi - finché non si sente un suono.
4. Allontanare il ricevitore dal trasmettitore.

Se la funzione è stata attivata correttamente, il messaggio **BEEPER** apparirà sul display del ricevitore nel pannello di navigazione principale. Nella riga superiore del display viene visualizzato il messaggio **BEEPER**, se la funzione è attivata nel trasmettitore di almeno un cane.

Impostazione della funzione BEEPER:

La funzione BEEPER deve essere impostata correttamente prima della caccia.

1. Sul ricevitore, selezionare il numero del cane nel pannello di navigazione principale.
2. Tenere premuto il pulsante **BEEPER** per un lungo periodo di tempo: il display mostrerà il primo parametro per l'impostazione **¶** - la modalità.
3. Utilizzare le frecce **▲ / ▼** per selezionare il valore.
4. Per selezionare altri parametri, utilizzare una lunga pressione prolungata del pulsante **BEEPER**.

I parametri modificati appariranno in questo ordine:

- ¶ (mode) - **impostazione della modalità**
- S (sensitivity) - **impostazione della sensibilità**
- t (time) - **impostazione dell'ora**
- L (loudness) - **volume**

5. Per tornare alla schermata principale premere **↶**.

Impostazione della modalità – Ω :

Nel dispositivo possiamo selezionare tra 7 modalità:

Modo operativo	Indicazione		Tipo di Caccia
	Movimento	Ferma	
0	la scritta BEEPER lampeggia	-	-
1	-	suono	caccia alla piuma
2	-	vibrazione	caccia alla piuma
3	-	suono	caccia al cinghiale
4	-	vibrazione	caccia al cinghiale
5	suono	-	-
6	vibrazione	-	-

ATTENZIONE: L'indicazione acustica e la vibrazione possono essere impostati per un massimo di 4 cani, l'indicazione visiva è regolabile per massimo 9 cani. Quando è impostato il suono e la vibrazione, i singoli cani possono essere identificati dal numero di segnali acustici / vibrazioni (massimo 4 bip o vibrazioni) che indicano il movimento / posizione del cane. Se l'indicazione acustica e la vibrazione sono impostate per più cani, la vibrazione / suono si attivano contemporaneamente.

Le modalità 3 e 4 sono destinate alla caccia al cinghiale. L'indicazione (suono o vibrazione) viene attivata se il cane si muove all'interno del cerchio immaginario del raggio S , che è dato dall'impostazione della sensibilità (vedere il capitolo Impostazione sensibilità) per il tempo t , che viene dato impostando il tempo (capitolo impostazione tempo).

Impostazione della sensibilità – S :

- L'impostazione della sensibilità per i modi 0, 1, 2, 5, 6 serve per un riconoscimento più preciso tra cane in movimento / fermo.

S-1: Sensibilità inferiore: il cane è considerato fermo anche quando si muove un po'.

S-9: Alta sensibilità - il cane è considerato fermo se è completamente immobile.

- La regolazione della sensibilità nella modalità 3, 4 serve per impostare il raggio del cerchio virtuale. Se il cane si muove all'interno di questo cerchio per un certo tempo (t), il ricevitore concluderà che il cane ha trovato un cinghiale.

Sensibilità - S	1	2	3	4	5	6	7	8	9
Raggio - r [m]	5	10	20	30	35	40	45	50	60

Il raggio impostato del cerchio virtuale è approssimativo: dobbiamo rispettare l'imprecisione della posizione GPS.

Impostazione del tempo – L:

- Impostazione del tempo per i modi 0, 1, 2, 5, 6 - l'indicazione inizierà se il cane rimane in una data condizione (in movimento / fermo) per un periodo di tempo impostato. Un ritardo nell'indicazione dello stato dipende anche dall'intervallo impostato per gli aggiornamenti della posizione (vedere capitolo 6.4 a pagina 30).

intervallo di aggiornamenti [s]	3				6				9			
tempo t	1	2	3	4	1	2	3	4	1	2	3	4
indicazione ritardo [s]	7	10	13	16	10	16	22	28	11	20	29	38

I tempi nella tabella sono solo stime.

- Impostazione del tempo per le modalità 3, 4 - l'indicazione inizierà, se il cane rimane nel cerchio virtuale per il periodo di tempo t.

tempo t	1	2	3	4
ritardo di indicazione [s]	30	60	90	120



Impostazione del volume delle indicazioni audio – L:



L'indicazione audio può essere regolata su 3 livelli. Il volume impostato influirà anche sulle altre funzioni: FENCE.

8.6 CAR MODE

Il corpo del veicolo e l'elettronica possono influire sul funzionamento della bussola digitale nel ricevitore: la direzione del cane che si sta osservando potrebbe non essere visualizzata correttamente. Quando la modalità AUTO è attivata, la direzione del cane non sarà determinata dalla bussola digitale, ma dalla modifica della posizione del ricevitore GPS.

Accensione e spegnimento della modalità CAR:

1. Premere contemporaneamente i pulsanti  e **BEEPER** per 2 secondi.
2. Sul display verrà visualizzato un messaggio .

Questa modalità verrà disattivata nello stesso modo: premere contemporaneamente entrambi i tasti  e **BEEPER** per 2 secondi. Un messaggio  verrà mostrato sul display.

Per un corretto funzionamento, è necessario mantenere il ricevitore RF con la sua antenna nella direzione di marcia durante lo spostamento (velocità superiore a 1 m/s). Se il ricevitore non è in movimento, la freccia inizierà a lampeggiare e mostrerà l'ultima direzione conosciuta.

9 MASSIMA PRECISIONE E DISTANZA DEL GPS

DOG GPS X20 può essere utilizzato per distanze fino a 20 km (senza ostacoli fra trasmettente e ricevente). La portata massima e la precisione del GPS dipendono da una serie di fattori - clima, terreno, vegetazione, ecc. In zone ricche di boschi la precisione del GPS sarà ridotta e così pure la distanza operativa - ciò non è causato da un malfunzionamento del dispositivo ma da regole fisiche e capacità tecniche attuali (rispettando le norme europee). Se il segnale GPS è scadente, la distanza non è precisa e cambierà come cambia la precisione del ricevitore e trasmettitore GPS.

Garantire la massima precisione e la massima distanza:

- Verificare che la batteria sia sufficientemente carica sia sulla trasmettente che sulla ricevente
- Posizionare la trasmettente sul collo cani correttamente - l'antenna RF deve essere rivolta verso l'alto
- Tenere la ricevente più in alto possibile, l'antenna RF dovrà essere quasi perpendicolare al terreno (per essere in grado di individuare nel modo migliore possibile la direzione del segnale)

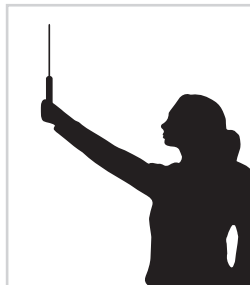

10 RISOLUZIONE DEI PROBLEMI

1. Rileggere questo manuale e assicurarsi che non vi sia alcun problema a causa di una carica debole sulla trasmettente o sulla ricevente.
2. Se la batteria si scarica velocemente significa che deve essere sostituita perché è arrivata alla fine del suo ciclo.
3. Se la batteria della trasmettente si scarica rapidamente regolare l'intervallo di aggiornamento ad un intervallo inferiore.
4. Controllare se il guasto è causato da un uso improprio.
5. Se la trasmettente e la ricevente non comunicano, cercare di associare nuovamente i dispositivi - Vedi capitolo: **7.4 Codifica della trasmettente con la ricevente** pag. 31.
6. In caso di indicazione di direzione imprecisa del cane ricalibrare correttamente la bussola - vedi capitolo: **7.5 Taratura della bussola digitale** a pag. 32.
7. Se il prodotto non indica la posizione esatta, calibrare la bussola, individuare un migliore segnale GPS e assicurarsi che l'antenna RF e GPS su entrambi i dispositivi puntino verso il cielo.
8. Se il problema persiste, contattare il rivenditore.

11

MANUTENZIONE DEL DISPOSITIVO

Per pulire il dispositivo GPS DOG X20 non utilizzare sostanze volatili, come ad esempio solventi, benzina o altri detergenti. Usare un panno umido morbido ed un detergente neutro.

Se il dispositivo non è utilizzato per un lungo periodo ricaricare le batterie almeno una volta all'anno.

Dopo ogni sostituzione della batteria nel trasmettitore (svitare il tappo di plastica sul trasmettitore) è necessario controllare regolarmente il serraggio delle viti del cabinet del trasmettitore. Stringere le viti con forza adeguata.

AVVERTENZA: se l'ingresso dell'umidità si verifica nell'armadio del trasmettitore a causa di un uso improprio serrando le viti del cabinet del trasmettitore, la garanzia sarà nulla.

Se si utilizza il trasmettitore GPS X20 in terreni estremi in cui si verifica un'usura meccanica eccessiva si verifica, è necessario proteggere il trasmettitore. In caso di usura eccessiva, la garanzia la riparazione non sarà accettata.

12

SPECIFICHE TECNICHE

Ricevente (dispositivo palmare)

Alimentazione	batteria Li-Pol 1850 mAh
Durata della batteria con una singola carica	fino a 45 ore di funzionamento
Tempo di ricarica	3 ore
Resistenza all'acqua	impermeabile
Temperatura di esercizio	-10 °C fino a + 50 °C
Temperatura di carica	0 °C fino a + 40 °C
Peso	192 g
Dimensioni	119 x 62 x 15 mm

Trasmittente (collare)

Distanza operativa	fino a 20 km (in condizioni ottimali)
Alimentazione	batteria Li-Pol 1850 mAh
Durata della batteria con una singola carica	fino a 40 ore
.....	- intervallo di aggiornamento di 3 secondi
..... fino a 50 ore
.....	- intervallo di aggiornamento di 9 secondi
Tempo di ricarica	3 ore
Frequenza (in uscita)	869.525 MHz (500 mW)
Resistenza all'acqua	impermeabile
Misura del collare	da 33 a 66 cm
Temperatura di esercizio	-10 °C fino a + 50 °C
Temperatura di carica	0 °C fino a + 40 °C
Peso	142 g
Dimensioni	77 x 45 x 29 mm

La **VNT electronics s.r.o.** fornisce una garanzia di 2 anni sui prodotti **Dogtrace** rispetto a difetti nei materiali e nella lavorazione in condizioni di utilizzo normale a partire dalla data di acquisto originale.

La garanzia limitata non copre:

- cinghie
 - rischi diretti o indiretti durante il trasporto del prodotto al rivenditore
 - danni meccanici del prodotto causati da negligenza dell'utente o da un incidente (Ad es. impatti, eccessiva trazione, sfregamenti o colpi con oggetti appuntiti o affilati, ecc.)
1. Il periodo di garanzia decorre dalla data di acquisto. La ricevuta di vendita o fattura di acquisto recante la data di acquisto del prodotto, che mostra il numero e la data di acquisto del prodotto di serie, è la prova della data di acquisto.
 2. La garanzia non si applica sulla riduzione della capacità della batteria. Il periodo di garanzia della batteria è di 6 mesi dalla data di acquisto.
 3. La garanzia non copre i danni derivanti da:
 - a) Installazione non corretta o violazione delle istruzioni riportate nel manuale da parte dell'utente
 - b) L'uso improprio del prodotto
 - c) Lo stoccaggio o la manutenzione del prodotto impropria
 - d) Modifiche da parte di una persona non autorizzata, o di una riparazione fatta senza che il produttore o il rivenditore ne siano a conoscenza
 - e) Calamità naturale (vento, terremoto, fulmini, ecc)
 - f) Alterazione delle merci effettuate dal consumatore se tale alterazione reca un danneggiamento del prodotto
 - g) Danni meccanici causati dal consumatore
 - h) a causa dell'usura eccessiva del prodotto.
 - i) a causa di altri comportamenti del consumatore
 4. La garanzia non può essere applicata se la merce non è completamente pagata, o quando acquistata in conto vendita
 5. Il richiedente è tenuto a dimostrare il difetto per consentire al costruttore di controllare la legittimità dei difetti del prodotto e valutare l'entità. In caso contrario, perde il diritto derivante dalla responsabilità del produttore per difetti del prodotto.
 6. Eventuali accuse dei consumatori derivanti dalla responsabilità del produttore per difetti sono regolate dalla legislazione generale.
 7. È necessario che tutti gli elementi inviati per una riparazione siano puliti. Articoli considerati privi di un'adeguata pulizia verranno restituiti ai clienti senza essere riparati.
Si prega di non includere la cinghia o altri accessori che non siano oggetto di garanzia.
 8. Quando si invia il dispositivo al servizio assistenza con una società di trasporti, imballare le merci in modo adeguato per proteggerle da possibili danni; si consiglia di conservare l'imballaggio originale per questo scopo. Il produttore non è responsabile di una perdita di merce durante il trasporto.

Le informazioni contenute in questo manuale possono essere soggette a modifiche senza avviso a causa di sviluppi futuri.

La copia della presente guida è totalmente vietata senza il preventivo consenso scritto di VNT electronics s.r.o.

DECLARACIÓN DE CONFORMIDAD

Nosotros:

VNT electronics s.r.o.
Dvorská 605
563 01 Lanškroun
IČO: 64793826

declaramos, bajo nuestra responsabilidad, que el producto:

Dogtrace

DOG GPS X20+

cumple con los requisitos fundamentales y otras disposiciones pertinentes de la Directiva 2014/53/EC, Cumple con los requisitos de la Licencia General de la Oficina de Telecomunicaciones Checa, según la licencia general n° VO-R/10/05.2014-3, y que corresponde con los siguientes estándares:

ETSI EN 301 489-1 V1.9.2

ETSI EN 301 489-3 V1.6.1

ETSI EN 300 220-2 V.2.4.1

**ETSI EN 60950-1 ed.2:2006 /A1:2010 /A11:2009 /A12:2011 /A2:2014/Cor.1:2012
EN 62479:2010**



Este producto es seguro siempre y cuando se utilice atendiendo al presente manual de instrucciones.

Esta declaración de conformidad es de exclusiva responsabilidad del fabricante.

En Lanškroun 1. 1. 2018

Ing. Jan Horák

Director ejecutivo

Tel.: +420 461 310 764

info@dogtrace.com

www.dogtrace.com

Gracias por la compra del producto **DOG GPS** de la marca **Dogtrace** de **VNT electronics s.r.o.**, República Checa.

Antes de utilizar este producto, por favor, lea atentamente este manual de instrucciones y consérvelo para futuras consultas.

Por la presente, **VNT electronics s.r.o.**, declara que este **Dogtrace DOG GPS X20+** cumple con los requisitos fundamentales y otras disposiciones pertinentes de la Directiva 2014/53/EC.

2	Aviso Importante	44
3	ECMA	44
4	Introducción	45
4.1	Características del DOG GPS X20	45
4.2	Contenido	45
4.3	Accesorios opcionales	45
5	Descripción del producto	46
5.1	Collar transmisor	46
5.2	Mando receptor	46
5.3	Adaptador de corriente y cable con clip de carga	49
6	Preparación del collar transmisor	49
6.1	Carga del collar transmisor	49
6.2	Comprobación del estado de la batería del collar transmisor	49
6.3	Encendido y apagado del collar transmisor	50
6.4	Intervalo de actualización de la posición del perro	50
6.5	Ajuste del collar	50
7	Preparación del mando receptor	51
7.1	Carga del mando receptor	51
7.2	Comprobación del estado de la batería del mando receptor	51
7.3	Configuración del mando receptor	51
7.4	Sintonización del mando receptor con el collar transmisor	51
7.5	Calibrado de la brújula digital	52
8	Funciones del DOG GPS X20	53
8.1	Localizador	53
8.2	Función brújula – Fijación del norte	54
8.3	Función FENCE – frontera acústica	54
8.4	WAYPOINT – memorizado de la posición del mando	55
8.5	Función BEEPER	56
8.6	CAR MODE	58
9	Alcance máximo y precisión del GPS	58
10	Solución de problemas	59
11	Mantenimiento del dispositivo	59
12	Especificaciones técnicas	60
13	Garantía	61
14	Certificado de garantía	82

2

AVISO IMPORTANTE

- Lea las instrucciones atentamente antes de usar este producto.
- Nunca acerque el mando o el collar a objetos sensibles a campos magnéticos pues podría dañarlos de forma permanente.
- No acerque el mando a objetos que generen campo magnético. Podría afectar a la brújula electrónica interna de este.
- El mando y el collar contienen una batería recargable Li-Pol. Es necesario cargar dichas baterías cada 6 meses, aunque no se use el dispositivo.
- No cargue la batería en un ambiente cuya temperatura supere los 40 °C. De lo contrario existe el riesgo de explosión.
- Proteja a la batería Li-Pol de daños por objetos afilados, presión mecánica o altas temperaturas, por riesgo de incendio o explosión de la batería.
- Use únicamente baterías originales – El uso de baterías de otras marcas puede dañar el dispositivo o resultar en la explosión de la batería.
- Cargue el dispositivo exclusivamente con el adaptador original y su clip de carga.
- Deshágase de las baterías usadas siguiendo las regulaciones vigentes en su área.
- Si posee algún dispositivo para la insuficiencia cardíaca, como un marcapasos o un desfibrilador, deberá respetar las medidas de seguridad pertinentes. Tenga en cuenta que el DOG GPS emite un ligero campo magnético estacionario.

3

ECMA



VNT electronics s.r.o., fabricante profesional de equipos de adiestramiento canino fabricados y vendidos bajo la marca **Dogtrace**, es un miembro activo y respetable de la **Electronic Collar Manufacturers Association (ECMA)**.

ECMA fue fundada en Bruselas en 2004 como resultado de la creciente concienciación de los fabricantes en cuanto a la necesidad de regular su industria. El principal objetivo de la asociación es desarrollar y producir equipos de adiestramiento fiables y de gran calidad, que sean seguros para los animales y que mejoren la comunicación entre las mascotas y sus dueños. Todos los miembros de la ECMA proporcionan a sus clientes guías técnicas y de adiestramiento que contienen instrucciones y consejos para un uso seguro, efectivo, responsable y humano de su equipo de adiestramiento electrónico. Todos los productos de los miembros de la ECMA cumplen con los actuales requisitos técnicos que garantizan unos estándares mínimos de producción y seguridad, y que permiten adiestrar y a la vez proteger el bienestar animal.

La ECMA está convencida de que los collares de adiestramiento electrónicos son herramientas de adiestramiento eficaces y humanas cuando se utilizan con responsabilidad y se combinan con una recompensa adecuada.

Para mayor información, visite www.ecma.eu.com.

DOG X20 GPS es un dispositivo usado para la localización de su perro dentro de un rango de 20 km de distancia. Consiste en un transmisor, ubicado en el interior del collar y un receptor en el mando, desde el cual el usuario monitorea la posición y la distancia de los perros. El transmisor obtiene su localización a través de satélites GPS y transmite la información sobre su posición mediante radiofrecuencia (RF).

En la pantalla del mando receptor también se puede comprobar la intensidad de la señal RF, GPS y estado de la batería tanto del mando receptor como del collar transmisor.

DOG GPS X20 también dispone de funciones adicionales: Brújula, FENCE (frontera acústica, que proporciona información sobre el perro que cruza los límites de distancia especificados del receptor) y función BEEPER, que muestra si el perro está quieto o en movimiento. El receptor permite memorizar la coordenada actual para guiar a este punto en otro momento (función Waypoint).

4.1 Características del DOG GPS X20

- La distancia máxima entre el transmisor y el receptor es de 20 km en espacio abierto (dependiendo del terreno, vegetación y otros factores)
- Monitorización de hasta 9 perros en un mismo mando receptor
- Alta sensibilidad GPS en el receptor y transmisor
- Pantalla de alta legibilidad tanto bajo luz solar directa como en la oscuridad
- Transmisor y receptor sumergibles
- Batería de larga duración
- Función brújula
- Función FENCE – frontera acústica, que establece un perímetro de movimiento para el perro
- Función BEEPER – detección de perro en carrera o en muestra
- Función Waypoint – Memoriza hasta 4 coordenadas GPS en el mando y permite la navegación hasta estas
- Función CAR (coche) – Permite el uso del mando en el automóvil

4.2 Contenido

- Receptor con batería recargable Li-Pol 1850 mAh incluida
- Clip de cinturón para el mando receptor y 2 tornillos
- Collar transmisor con batería recargable Li-Pol 1850 mAh incluida y correa
- Adaptador dual, 2 cables USB con clip de carga para GPS
- Cordel para el mando receptor
- Guía de usuario y certificado de garantía
- Maletín

4.3 Accesorios opcionales

- Collar transmisor y mando receptor sueltos
- Correas de diversos colores, Carcasa protectora del collar
- Batería Li-Pol 1850 mAh
- Adaptador de corriente con cable USB y clip GPS
- Anillos de goma para la sujeción de la antena del collar del mando – color naranja y negro

5

DESCRIPCIÓN DE PRODUCTO

5.1 Collar transmisor

1. Transmisor
2. Indicadores LED
3. Contactos de carga
4. Indicador de semicírculo rojo.
Indica dónde se sitúa el interruptor magnético
5. Antena RF
6. Antena GPS
7. Correa

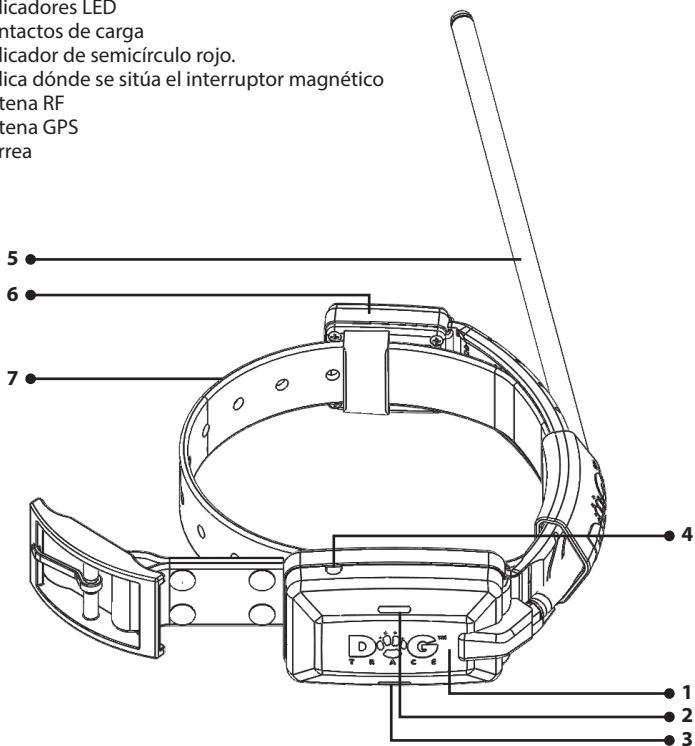

5.2 Mando receptor

- 1.- 4. Botones (ver tabla en pág. 47)
5. Antena RF
6. Antena GPS
7. Pantalla
8. Indicador de semicírculo rojo.
Indica dónde se sitúa el interruptor magnético
9. Clip de cinturón
10. Agujero para el cordel
11. Contactos de carga

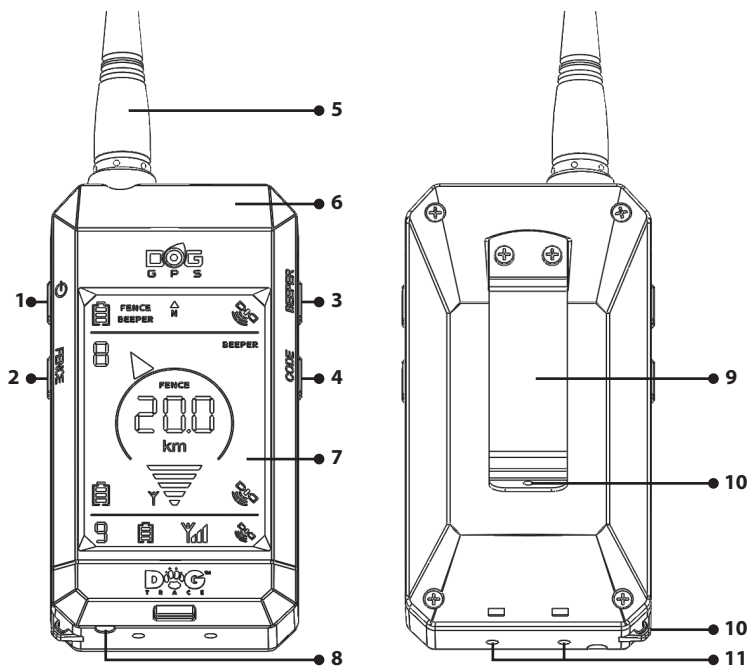

Botón	Pulsación corta		Pulsación larga	
	1		Iluminación de pantalla ON/OFF	
2		Volver a la pantalla principal	FENCE	Activar función FENCE
3		arriba	BEEPER	Activar función BEEPER – detección de movimiento del perro
4		abajo	CODE	Sintonización del transmisor con el receptor
2+4				CAL – Calibrado de la brújula electrónica
1+3				Modo CAR (coche) OFF/ON

Pantalla

1. Indicador de precisión de posición GPS del mando receptor.
2. Indicador de precisión de posición GPS del collar transmisor.
3. Indicador de precisión de posición GPS del siguiente collar transmisor.
4. Indicador de señal RF recibida del collar transmisor.
5. Indicador de señal RF recibida del siguiente collar transmisor.
6. Indicador de dirección del collar transmisor que estamos buscando.
7. Número del collar transmisor sincronizado seleccionado.
8. Número del siguiente collar transmisor sincronizado.
9. Estado de carga de la batería del mando receptor.
10. Estado de carga de la batería del collar transmisor.
11. Estado de carga de la batería del siguiente collar transmisor.
12. Distancia del collar transmisor al receptor.
13. Brújula – Dirección al norte magnético.
14. Función activa BEEPER en uno de los perros.
15. Función activa FENCE en uno de los perros.
16. Función activa BEEPER en el perro que estamos localizando.
17. Función activa FENCE en el perro que estamos localizando.

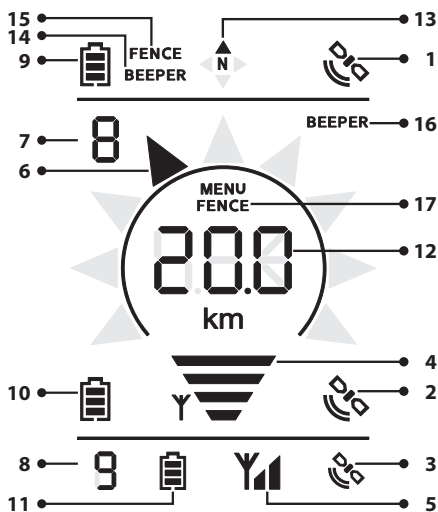

Panel de información del mando receptor

Panel principal de navegación del collar transmisor seleccionado

Panel de información del siguiente collar transmisor que tenemos grabado

5.3 Adaptador de corriente y cable con clip de carga

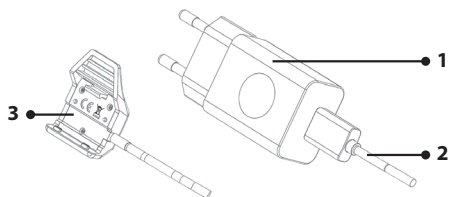

1. Adaptador de corriente
2. Cable USB
3. Clip de carga

6 PREPARACIÓN DEL COLLAR TRANSMISOR

6.1 Cargar el collar transmisor

El collar transmisor GPS contiene una batería Li-Pol. Esta debe cargarse antes del primer uso.

1. Antes de la carga limpie cualquier resto de suciedad de los contactos de carga del collar transmisor. Conecte el clip de carga al transmisor (véase imagen).
2. Conecte el cable al adaptador de corriente y a la red eléctrica.
3. El indicador LED naranja en el collar transmisor se iluminará.
4. El tiempo aproximado de carga son 3 horas.
5. El indicador LED naranja se apagará una vez la carga esté completa.

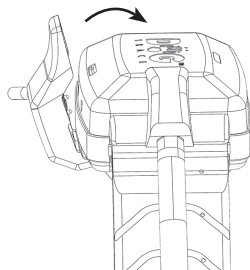

PRECAUCIÓN: La temperatura óptima de carga oscila entre 0 °C y 40 °C. Use únicamente el adaptador de corriente original proporcionado junto con el aparato. El uso de otro tipo o marca de adaptador puede dañar su batería.

6.2 Comprobación del estado de la batería del collar transmisor

El estado de la batería se muestra en los indicadores LED en la parte superior del collar transmisor (Vea capítulo: *5.1 Descripción del producto – collar transmisor*) o en el símbolo de batería en el LCD del mando receptor.

Estado de carga	Receptor	Transmisor
100%		Indicador LED verde
70%		—
40%		Indicadores LED verde y rojo
10%		Indicador LED rojo

6.3 Encendido y apagado del collar transmisor

El encendido y apagado del collar transmisor se da a través de un interruptor magnético, activado mediante el acercamiento de un imán. Dicho imán se ubica en la parte inferior del mando receptor (marcado con un semicírculo rojo).

Encendido:

1. Sitúe el semicírculo rojo del mando sobre el semicírculo rojo del collar durante 1 segundo - Se encenderá primeramente el indicador LED rojo del collar y, a continuación, el verde.
2. Una vez encendido el LED verde, separe el mando del collar. El indicador LED del collar parpadeará en verde indicando que el collar está encendido.

Apagado:

Para apagar el collar, siga los mismos pasos que para encenderlo.

1. Sitúe el semicírculo rojo del mando sobre el semicírculo rojo del collar durante 1 segundo. En este caso, se encenderá primeramente el indicador LED verde del collar transmisor y, a continuación, el rojo.
2. Una vez encendido el LED rojo, separe el mando receptor del collar transmisor. El indicador LED del collar transmisor se apagará indicando que el collar está desactivado.

6.4 Intervalo de actualización de la posición del perro

DOG GPS X20 le permite seleccionar el intervalo de frecuencia con la que el collar transmite la posición del perro al mando receptor. Cuanto más frecuentemente se actualicen estos datos, más precisa será la información en pantalla acerca de la posición actual de su perro.

1. Apague el collar transmisor.
2. Sitúe el semicírculo rojo del mando receptor sobre el semicírculo rojo del collar transmisor durante 3 segundos. El collar emitirá un pitido. Elija el intervalo de frecuencia de actualización según el número de pitidos - Véase tabla.

Número de pitidos	1	2	3
Intervalo de actualización	3 seg.	6 seg.	9 seg.

3. Para confirmar la selección, retire el mando receptor del collar transmisor tras escuchar el número de pitidos correspondientes al intervalo de actualización deseado.

Nota: A mayor frecuencia de actualización, mayor consumo de batería.

6.5 Ajuste del collar

Ajuste el collar transmisor tal y como se muestra en la imagen. El GPS y la antena RF deben estar encarados al cielo. El collar debe estar ajustado de tal forma que no gire alrededor del cuello del perro y que permita a este comer y respirar con normalidad. Recomendamos que ajuste el collar mientras el perro permanece de pie. Evite dejarle

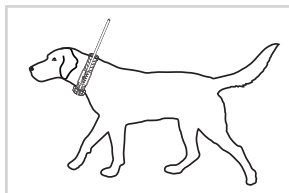

puesto el collar al perro durante más de 12 horas al día. Un roce continuado sobre la piel del perro podría causarle irritación. Si detecta un sarpullido o una herida en la piel del animal, deje de utilizar el DOG GPS hasta que se haya curado.

7 PREPARACIÓN DEL MANDO RECEPTOR

7.1 Cargar el mando receptor

El mando receptor contiene una batería Li-Pol. Cargue la batería antes del primer uso.



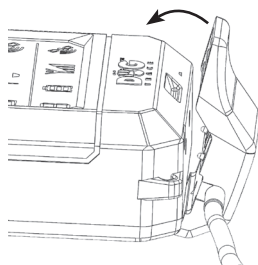

1. Antes de la carga limpie cualquier resto de suciedad de los contactos de carga del mando receptor. Conecte el clip de carga al mando receptor (véase imagen).
2. Conecte el cable al adaptador de corriente y a la red eléctrica.
3. Las líneas de nivel de batería aparecerán de forma gradual en su correspondiente icono en la pantalla del mando.
4. El tiempo de carga aproximado es de 3 horas.
5. Una vez la batería esté cargada, aparecerá el icono de batería cargada (ver abajo).







PRECAUCIÓN: La temperatura óptima de carga oscila entre 0 °C y 40 °C. Use únicamente el adaptador de corriente original proporcionado junto con el aparato. Otro tipo o marca de adaptador puede dañar su batería.

7.2 Comprobación del estado de la batería



El estado de la batería del mando receptor se indica en el icono de batería situado en la parte superior de la pantalla.

Estado de carga	Receptor
100%	
70%	
40%	
10%	

7.3 Configuración del mando receptor

- Para encender el mando receptor presione el botón  durante 2 segundos.
- Para seleccionar el perro a buscar presione  / .
- Para encender o apagar la iluminación de la pantalla, presione brevemente . La pantalla se iluminará durante 15 minutos. Tras este período, la iluminación se desactivará automáticamente.

7.4 Sintonización del mando receptor con el collar transmisor

1. Encienda el mando receptor y un collar transmisor (apague todos los otros collares transmisores).
2. Mantenga pulsado el botón **CODE** del mando receptor durante 2 segundos.
3. Mediante las flechas  /  escoja el número de posición que desee asociar al collar sintonizado. Las posiciones disponibles (aquellas que no se encuentran ya asociadas a un collar) se indican en la pantalla con el texto  **CODE**.

4. Pulse y mantenga pulsado el botón **CODE** nuevamente durante 2 segundos.
5. Acerque el collar al mando de forma que sus respectivas antenas RF queden paralelas la una a la otra.
6. Cuando esté sintonizado, la pantalla mostrará el texto [- 1 hasta 9 (número acorde con la posición seleccionada para el collar sintonizado).
7. Si necesita sintonizar otro collar transmisor, siga el procedimiento indicado a partir del paso 1.
8. Para finalizar el proceso de sintonización, pulse el botón ↵.

Nota: Para borrar alguno de los collares sintonizados de la memoria del mando, lleve a cabo el proceso de sintonización explicado anteriormente con el collar transmisor seleccionado apagado. Tras 10 segundos, aparecerá en la pantalla el texto NO CODE en la posición seleccionada.

7.5 Calibración de la brújula digital

Para mostrar una dirección precisa al collar transmisor, es importante efectuar el calibrado de forma óptima. Si se da el caso de que, a pesar de disponer del nivel máximo de precisión GPS (2 líneas en los iconos GPS correspondientes tanto al collar como al mando), el aparato no muestra la dirección correcta, significa que la brújula del mando receptor probablemente no ha sido calibrada desde hace tiempo o se calibró incorrectamente.

PRECAUCIÓN: Efectúe siempre el calibrado en el exterior, lejos de objetos emisores de campos magnéticos – edificios, coches o líneas eléctricas subterráneas o de superficie.

Iniciar el calibrado

Si conoce la dirección hacia el norte magnético, pase directamente al punto 2.

1. Para iniciar el proceso de calibrado, pulse simultáneamente los botones ↵ y ∨ durante 2 segundos. A continuación rote repetidamente el aparato alrededor de sus tres ejes (imagen nº1, nº2 y nº3) Para finalizar el calibrado pulse el botón "atrás" ↵. Para un calibrado más preciso continúe con el paso 2.
2. Usando la brújula de la pantalla, busque el norte y gire el mando receptor de forma que la antena apunte al norte (imagen nº4) Pulse simultáneamente los botones ↵ y ∨ para iniciar el calibrado.

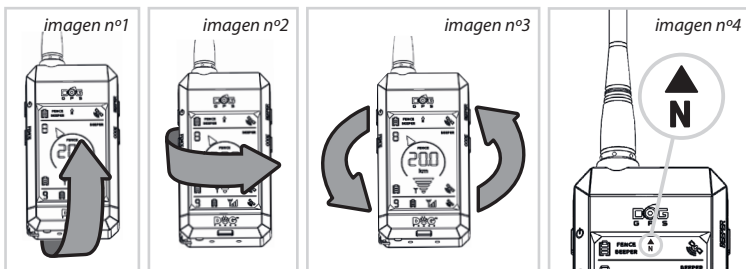

3. Apuntando al norte, efectúe un mínimo de 10 rotaciones tal y como se muestra en la imagen nº5. y nº6. Para un calibrado preciso, cada rotación individual debe hacerse con el mínimo desvío respecto al norte magnético (imagen nº7). Cuantas más rotaciones efectúe y más lentas sean estas, más precisión obtendrá en el calibrado. El mando NO indica cuando ha finalizado la calibración. La calibración finaliza cuando pulsamos ↶.

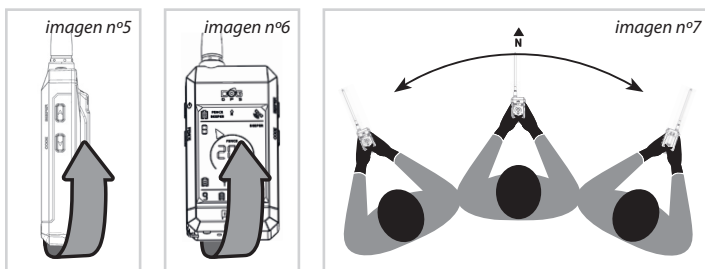

PRECAUCIÓN: La precisión de la flecha de dirección que señala el norte depende de un correcto calibrado de la brújula electrónica. Si detecta que la dirección mostrada es imprecisa, calibre de nuevo el dispositivo. La brújula digital puede perder el calibrado si colocamos el collar cerca del campo magnético producido por otro aparato electrónico – En ese caso deberemos recalibrar la brújula.

8 FUNCIONES DEL DOG GPS X20

8.1 Localizador

El collar transmisor y el mando receptor disponen de un receptor GPS integrado en su interior, que facilita la detección de su posición. El collar transmisor emite la información acerca de su posición al mando receptor mediante radiofrecuencia (RF) y la pantalla muestra la dirección y distancia del collar transmisor respecto al usuario.



La pantalla del mando receptor se divide en 3 partes:

- **Panel de información del receptor** – La franja superior de la pantalla muestra información relativa al mando receptor (estado de batería, precisión de la posición GPS, dirección del norte magnético (brújula) y estado de las funciones BEEPER y FENCE en uno de los perros sincronizados).
- **Panel de información del collar que estamos localizando** – La franja media proporciona información acerca del collar transmisor seleccionado en ese momento (el que estamos buscando). La flecha indicadora muestra la dirección del perro que estamos localizando. También se muestra la distancia del perro respecto al usuario. También se muestra el estado de batería, potencia de señal RF y precisión de la señal GPS. Pulse ▲/▼ para cambiar de perro.
- **Panel de información del siguiente collar** – La franja inferior muestra la información relativa al siguiente collar sintonizado – Estado de batería, potencia de señal RF y precisión de la señal GPS.

Nota: Si el indicador de dirección y distancia parpadea, significa que el mando receptor no ha recibido información acerca de la posición GPS del perro durante un período de tiempo prolongado, o que el mando receptor o el collar transmisor no disponen de señal GPS. Si es este el caso, la pantalla mostrará la dirección y distancia de la última posición conocida.

PRECAUCIÓN: Si el indicador no muestra la dirección correcta, recalibre la brújula electrónica.

Estados indicados en la pantalla del mando receptor:



  – el mando receptor no obtiene información del collar transmisor acerca de la posición del perro durante un período de tiempo prolongado

 – el icono de señal RF parpadea – los datos relativos a la posición del collar transmisor seleccionado han sido recibidos

 – sólo el icono de antena RF parpadea – no se recibe la señal RF del collar transmisor

  – el mando receptor o el collar transmisor no tienen posición GPS

  – no existe collar transmisor sintonizado en esta posición

  – el mando receptor y el collar transmisor están más cercanos de lo que la precisión del sistema de posicionamiento GPS permite mostrar



8.2 Función brújula. Fijación del norte.

El icono **N** - indica la dirección del norte magnético. Si aparecen dos flechas al mismo tiempo, el norte se encuentra entre ellas.

8.3 Función FENCE – Frontera acústica

La función FENCE le avisa cuando su perro se desplaza más allá de los límites prefijados por usted. Estos límites son ajustables dentro de un radio comprendido entre 30 m y 2 km de distancia del mando receptor. La función FENCE puede activarse para más perros, y los ajustes para cada uno de ellos se guardan por separado. Si el perro excede los límites establecidos, el mando receptor emitirá una señal acústica (un pitido largo e intermitente) y en la pantalla aparecerá un círculo parpadeante bajo el indicador de dirección en el número de posición del perro correspondiente. Para determinar qué perro ha excedido los límites, desplácese a través de la lista de perros sintonizados hasta visualizar dicho círculo parpadeante.

Cuando encienda esta función, el mando receptor debe tener una buena señal GPS.

1. Seleccione en el panel de navegación principal el número de perro al que desea aplicar la función FENCE.
2. Pulse prolongadamente el botón **FENCE**.
3. Determine la distancia de la frontera acústica mediante las flechas  / .
4. Pulse el botón  brevemente para volver a la pantalla principal.

Si ha activado la función correctamente, la pantalla del mando receptor mostrará la palabra **FENCE**. La franja superior de la pantalla mostrará también la palabra **FENCE** si esta función está activada en al menos uno de los collares sintonizados.

Si el mando receptor empieza a emitir pitidos cortos e intermitentes, el mando receptor o el collar transmisor no disponen de señal GPS o RF. Esto puede ocurrir si el perro entra en un edificio (donde no recibe señal GPS), se desplaza más allá del alcance de la señal RF o la batería del collar transmisor se ha agotado.

Desconectar la función FENCE:

1. Seleccione el número de perro que desea desactivar en el panel de navegación principal.
2. Pulse y mantenga el botón **FENCE**.
3. Use las flechas **▲** / **▼** y seleccione **OFF**.
4. Pulse brevemente **↩** para volver al panel de navegación principal.

PRECAUCIÓN: Para un buen funcionamiento de la función FENCE se requiere que el mando receptor disponga de una señal GPS óptima. De lo contrario los límites no serán indicados de forma precisa.

Nota: Para usar simultáneamente la función FENCE y el seguimiento de perros, sintonice un mismo perro en dos números de posición distintos en el mando receptor. En una de las posiciones active la función FENCE y en la otra el seguimiento.

8.4 WAYPOINT – memorizado de la posición del mando

La función Waypoint le permite memorizar las coordenadas GPS de la localización actual del mando receptor. Esto le permite navegar a dichas coordenadas en otro momento. Se pueden guardar hasta 4 coordenadas en un sólo mando.

Cómo guardar coordenadas:

1. Mantenga pulsado el botón **CODE** del mando durante 2 segundos.
2. Use la flechas **▲** / **▼** para seleccionar la posición en la que quiere memorizar la coordenada. Esta sólo puede ser guardada en las posiciones 6 hasta 9. Si la posición está vacía (no hay ningún collar ni coordenada ocupando esta posición) aparecerá el mensaje **NO CODE** en la pantalla.
3. Mantenga pulsado el botón **BEEPER** durante 2 segundos – aparecerá el mensaje **PLACE SAVE**.
4. Pulse el botón **↩** para volver a la pantalla principal.

Para navegar a la coordenada guardada, use la flechas **▲** / **▼** en el panel de navegación principal para acceder a la posición deseada.

Borrar una coordenada:

1. **Apague todos los collares transmisores cercanos al mando receptor.**
2. Mantenga pulsado el botón **CODE** durante 2 segundos.
3. Use la flechas **▲** / **▼** para seleccionar la posición que quiere eliminar.
4. Mantenga pulsado el botón **CODE** durante 2 segundos – 10 segundos después aparecerá el mensaje **NO CODE**.
5. Pulse el botón **↩** para volver a la pantalla principal.

ATENCIÓN: Si se guarda una coordenada en una posición que previamente estaba ocupada por un collar, este collar será borrado de la memoria.

8.5 Función BEEPER

La función BEEPER la usan principalmente cazadores o guardabosques para indicar si el perro está en carrera o en muestra.

Activar la función BEEPER:

1. Encienda el collar transmisor – Vea la sección 6.3 *Encendido y apagado del collar transmisor* en la página 50.
2. En el panel de navegación principal use las flechas ▲ / ▼ para seleccionar el número del perro.
3. Acerque el collar al mando de forma de la misma forma que el proceso de encendido del collar. Manténgalos juntos durante 3 segundos (hasta que se oiga un tono de intensidad creciente)
4. Separe el mando del collar.

Si se ha activado la función **BEEPER** de forma correcta, el mensaje **BEEPER** aparecerá en la pantalla del mando en el panel de navegación principal. Este mensaje aparecerá en la parte superior de la pantalla si la función está activada en al menos un perro.

Configurar la función BEEPER:

Esta función debe configurarse correctamente antes de la cacería.

1. Seleccione el número del perro en el panel de navegación principal del mando.
2. Mantenga pulsado el botón **BEEPER** de forma prolongada – La pantalla mostrará entonces la letra del primer parámetro a configurar **⏏** – El modo.
3. Use las flechas ▲ / ▼ para seleccionar el valor
4. Para seleccionar otros parámetros, pulse de forma prolongada y repetidas veces el botón **BEEPER**. Los parámetros aparecerán en este orden:
 - ⏏ (mode) – **configurar el modo**
 - ⏏ (sensitivity) – **configurar la sensibilidad**
 - ⏏ (time) – **Configurar el tiempo**
 - ⏏ (loudness) – **configurar el volumen**
5. Pulse ↩ para volver a la pantalla principal.

Configurar el modo – ⏏:

Se pueden seleccionar 7 modos:

Modo nº	Indicación		Tipo de caza
	Perro en carrera	Perro en muestra	
0	Texto "beeper" parpadeando	-	-
1	-	Señal acústica	Aves
2	-	Vibración	Aves
3	-	Señal acústica	Jabalí
4	-	Vibración	Jabalí
5	Señal acústica	-	-
6	Vibración	-	-

PRECAUCIÓN: Las señales acústica y de vibración pueden programarse para un máximo de 4 perros. La señal visual es programable en 9 perros. Cuando se configura la señal de audio y vibración, los perros individuales pueden ser identificados mediante el número de pitidos o vibraciones (máx. 4 pitidos o vibraciones) indicando si el perro está en carrera o en muestra. Si la señal acústica o de vibración se programa en más perros, el sonido y la vibración se activarán simultáneamente.

Los modos 3 y 4 están pensados para la caza del jabalí. La señal (acústica o vibración) se activa cuando el perro se mueve dentro del círculo imaginario cuyo radio podemos configurar mediante el nivel del parámetro de sensibilidad (vea la sección "Ajuste de sensibilidad") y el del parámetro de tiempo (vea la sección "Ajuste de tiempo")

Ajuste de sensibilidad – 5:

- El ajuste de sensibilidad en los modos 0, 1, 2, 5, y 6 permite reconocer de forma más precisa si el perro está en carrera o en muestra.

S-1: Baja sensibilidad - El perro se considera en muestra incluso si se está moviendo un poco

S-9: Alta sensibilidad - El perro se considera en muestra sólo cuando está absolutamente quieto.

- El ajuste de la sensibilidad en el modo 3 y 4 permite ajustar el radio del círculo imaginario. Si el perro se mueve dentro de este círculo durante cierto tiempo (t) el mando interpretará que el perro ha encontrado un jabalí.

Sensibilidad – S	1	2	3	4	5	6	7	8	9
Radio – R (metros)	5	10	20	30	35	40	45	50	60

Los valores del radio del círculo imaginario son aproximados – debemos tener en cuenta que la posición GPS siempre tiene un margen de error.

Ajuste del tiempo – 6:

- Ajuste de tiempo para los modos 0, 1, 2, 5 y 6 – La señal se activará cuando el perro permanezca en un estado concreto (en carrera o en muestra) durante un período de tiempo predeterminado. El retraso de esta señal depende del intervalo de actualización de la posición del perro (vea la sección 6.4 en la página 50)

Intervalo de actualización (seg.)	3				6				9			
Tiempo t	1	2	3	4	1	2	3	4	1	2	3	4
Retraso de señal (seg.)	7	10	13	16	10	16	22	28	11	20	29	38

Los tiempos indicados en la tabla son aproximados.

- Ajuste del tiempo para los modos 3 y 4 – La señal se activará si el perro permanece dentro del círculo imaginario durante el período marcado en el parámetro tiempo (t).

Tiempo (t)	1	2	3	4
Retraso de señal (seg.)	30	60	90	120

Ajuste del volumen de la señal acústica – L:

La señal acústica puede ajustarse en 3 niveles. El nivel de volumen seleccionado afectará a las otras funciones (función FENCE).

8.6 CAR MODE

El propio vehículo y sus componentes electrónicos pueden afectar a la brújula electrónica del mando, de forma que la dirección del perro monitorizado puede no mostrarse correctamente. Cuando la función CAR está activada, la dirección del perro no estará determinada por la brújula digital, sino por los cambios en la posición del mando receptor.

Encendido y apagado de la función CAR:

1. Pulse  y el botón **BEEPER** simultáneamente durante 2 segundos.
2. El mensaje **CAR ON** aparecerá en pantalla.

Este modo se desactivará de la misma forma – pulse  y el botón **BEEPER** simultáneamente durante 2 segundos. El mensaje **CAR OFF** aparecerá en pantalla.

Para un funcionamiento óptimo, es necesario mantener el mando receptor con su antena apuntando al frente (dirección de desplazamiento) mientras el vehículo está en movimiento (velocidad mayor a 1 m/seg.). Si el mando receptor no está en movimiento, la flecha de la brújula empezará a parpadear y mostrará la última dirección conocida.

9 ALCANCE MÁXIMO Y PRECISIÓN DEL GPS

El DOG GPS X20 puede ser usado en distancias de hasta 20 km (en terreno sin obstáculos). El alcance máximo y precisión del GPS se ven influidos por una serie de factores tales como el clima, el relieve del terreno, la vegetación, etc.

En una zona boscosa densa o un terreno con edificaciones la posición del GPS será menos precisa y el alcance mucho menor. Esto no es causa de un defecto del aparato, sino que es producto del funcionamiento de las leyes físicas y de las capacidades técnicas del aparato (dentro de los límites de los estándares europeos). Si la señal GPS es débil, la distancia y la dirección indicadas no serán precisas.

Cómo obtener el alcance y precisión máxima de su equipo:

- Compruebe que dispone de un nivel alto de carga de batería tanto en el collar transmisor como en el mando receptor.
- Coloque el collar transmisor correctamente en el cuello del perro (con la antena apuntado hacia arriba).
- Sujete el mando receptor lo más alto que pueda (sin perder la visibilidad de la pantalla), con la antena RF en perpendicular al suelo.



1. Lea de nuevo el manual y asegúrese de que el problema no se debe a un nivel de batería bajo en el mando receptor o en el collar transmisor. Cargue la batería si fuese necesario.
2. Si la batería se descarga rápidamente puede deberse a que la vida útil de esta se está agotando. Reemplácela por una nueva.
3. Si la batería del collar transmisor se descarga rápidamente ajuste el intervalo de actualización de posición a un nivel inferior.
4. Compruebe que el fallo no se debe a un uso indebido del dispositivo.
5. Compruebe la señal GPS del mando receptor y del collar transmisor en un espacio abierto.
6. Si el mando receptor y el collar transmisor no se comunican, intente sintonizar ambos dispositivos de nuevo. – Véase capítulo **7.4 Sintonización del mando receptor con el collar transmisor** en la pág. 51.
7. En caso de obtener indicadores de dirección erróneos, recalibre la brújula correctamente. – Véase capítulo **7.5 Calibrado de la brújula digital** en la pág. 52.
8. Si el dispositivo no indica su posición exacta, recalibre la brújula, busque una señal GPS óptima y asegúrese de que la antena RF y GPS apunta hacia arriba en el mando y collar.
9. Si el problema persiste contacte con su proveedor.

Nunca use sustancias volátiles tales como disolvente, gasolina u otras sustancias similares en la limpieza de su dispositivo. En estos casos utilice un trapo húmedo y un limpiador neutro.

Cuando guarde la unidad por períodos prolongados, recuerde recargar las baterías por completo. Esto debe realizarse una vez al año. De lo contrario, se reducirá la vida útil de la batería.

Después de cualquier reemplazo de la batería del collar (desatornillando la cubierta de plástico del collar) es necesario comprobar regularmente si los tornillos están bien ajustados.

PRECAUCIÓN: La garantía del producto será anulada si se han producido filtraciones de humedad debido a un ajuste de tornillos inapropiado.

En el caso de usar este dispositivo en terrenos extremos donde pueda darse un desgaste mecánico excesivo, es necesario proteger el collar. En caso de presentarse dicho desgaste, la garantía quedará anulada.

Mando receptor

Fuente de alimentación	Batería Li-Pol 1850 mAh
Duración de una carga de batería	hasta 45 h
Tiempo de recarga	3 h.
Estanqueidad	Sumergible
Temperatura de funcionamiento	Entre -10 °C y 50 °C
Temperatura de carga	Entre 0 °C y 40 °C
Peso	192 g
Dimensiones	119 x 62 x 15 mm

Collar transmisor

Alcance	hasta 20 km en terreno sin obstáculos.
Fuente de alimentación	Batería Li-Pol 1850 mAh
Duración de una carga de batería hasta 40 h con intervalo de actualización de posición cada 3 segundos hasta 50 h con intervalo de actualización de posición cada 9 segundos
Tiempo de recarga	3 h.
Frecuencia (Potencia de salida)	869,525 MHz (500 mW)
Estanqueidad	Sumergible
Diámetro de collar	entre 33 y 66 cm
Temperatura de funcionamiento	Entre -10 °C y 50 °C
Temperatura de carga	Entre 0 °C y 40 °C
Peso	142 g
Dimensiones	77 x 45 x 29 mm

VNT electronics s.r.o. ofrece una garantía de reparación gratuita de cualquier material defectuoso del equipo durante dos años a partir de la fecha de compra.

Esta garantía excluye:

- Correas
 - Riesgos directos o indirectos durante el transporte del producto al comercio
 - Daños mecánicos causados por negligencia del usuario o por accidente (por ejemplo, mordeduras, roturas, impactos, tirar en exceso de la anilla de sujeción de la correa, etc.).
1. El periodo de garantía empieza en la fecha de compra del producto. La prueba de la fecha de compra será el recibo o factura de venta en el cual se muestre la fecha de compra y el número de serie del producto.
 2. El período de garantía general no se aplica a la reducción de la capacidad de las baterías. El período de garantía de las baterías es de 6 meses desde la fecha de compra.
 3. La garantía no cubre el daño resultante de:
 - a) Una mala instalación o de hacer caso omiso de las instrucciones y recomendaciones detalladas en el manual de usuario del fabricante.
 - b) Un uso inadecuado del producto.
 - c) Un almacenamiento o mantenimiento inadecuado del producto.
 - d) Una modificación del producto realizada por una persona no autorizada o una reparación realizada sin el conocimiento del fabricante.
 - e) Un desastre natural (viento, terremoto, tormenta eléctrica, etc.).
 - f) La modificación del producto por parte del usuario, si resulta en un daño al mismo.
 - g) Daños mecánicos producidos por el usuario.
 - h) Daños debidos al desgaste excesivo del producto.
 - i) Daños debido a otros comportamientos del consumidor en conflicto con estas condiciones de garantía o de las instrucciones de uso.
 4. La garantía no podrá ser reclamada si los bienes no han sido abonados en su totalidad o si han sido comprados en rebajas.
 5. El reclamante estará obligado a probar el defecto existente en el producto y a permitir que el fabricante verifique dicho defecto y evalúe la magnitud del mismo. De lo contrario, perderá el derecho resultante de la responsabilidad directa del fabricante respecto de los defectos.
 6. Las demandas del usuario resultantes de la responsabilidad directa del fabricante respecto de los defectos están reguladas en la legislación general.
 7. Todos los productos que vayan a enviarse para su reparación deberán limpiarse bien previamente. Si se considera que un artículo no se ha limpiado lo suficiente será devuelto al cliente sin reparar. **Por favor, no incluya en el envío la correa ni ningún otro accesorio que no esté sujeto a la garantía.**
 8. Si va a enviar el producto al servicio técnico mediante una empresa de transporte, embale el producto adecuadamente para protegerlo de posibles daños. Se recomienda conservar el embalaje original para este propósito. El fabricante no es responsable del extravío de bienes durante el transporte. El contenido de este manual de usuario puede modificarse sin previo aviso.

El contenido de este manual de usuario puede modificarse sin previo aviso.

*Se prohíbe la realización de copias de este manual de usuario sin el consentimiento previo y por escrito de **VNT electronics s.r.o.***

DÉCLARATION DE CONFORMITÉ

Fabricant:

VNT electronics s.r.o.
Dvorská 605
563 01 Lanškroun
IČO (SIRET): 64793826
déclare que les produits suivants

Dogtrace

DOG GPS X20+

conformément à la directive 2014/53/EC du Parlement européen et du Conseil, répond aux exigences de la licence du Český telekomunikační úřad (autorité tchèque de régulation des télécommunications) sous autorisation générale numéro VO-R/10/05.2014-3, et répond aux normes et règlements pertinents pour ce type d'appareil:

ETSI EN 301 489-1 V1.9.2

ETSI EN 301 489-3 V1.6.1

ETSI EN 300 220-2 V.2.4.1

**SI EN 60950-1 ed.2:2006 /A1:2010 /A11:2009 /A12:2011 /A2:2014/Cor.1:2012
EN 62479:2010**



Le produit est sans danger dans des conditions normales d'utilisation, conformément aux instructions. Cette déclaration est publiée sous la seule responsabilité du fabricant.

In Lanškroun 1. 1. 2018

Ing. Jan Horák

dirigeant d'entreprise

Tél.: +420 461 310 764

info@dogtrace.com

www.dogtrace.com

Merci d'avoir acheté **DOG GPS**, un produit de marque **Dogtrace** de société **VNT electronics s.r.o.**, République tchèque.

Nous vous demandons de lire attentivement les instructions, avant d'utiliser l'appareil **DOG GPS**, et de les conserver pour référence ultérieure.

VNT electronics s.r.o. déclare que le produit **Dogtrace DOG GPS X20+** est conforme aux exigences essentielles et aux dispositions pertinentes de la directive 2014/53/EC.

2 Avis Important	63
3 ECMA	64
4 Introduction	65
4.1 Caractéristiques d'appareil DOG GPS X20	65
4.2 Contenu de l'emballage	65
4.3 Accessoire optionnel	66
5 Description de l'appareil	66
5.1 Transmetteur (collier)	66
5.2 Récepteur (dispositif portable)	66
5.3 Adaptateur d'alimentation et câble avec le clips de recharge	69
6 Préparation du transmetteur (collier)	69
6.1 Chargement du transmetteur	69
6.2 Vérification de l'état de la batterie dans le transmetteur (collier)	69
6.3 Activer/désactiver le transmetteur (collier)	70
6.4 Fréquence de mise à jour de position	70
6.5 Placement du collier	70
7 Préparation du récepteur (appareil portable)	71
7.1 Chargement du récepteur	71
7.2 Vérification de l'état de la batterie dans le récepteur	71
7.3 Réglage du récepteur	71
7.4 Codage du transmetteur (collier) avec le récepteur (dispositif portable) ..	72
7.5 Étalonnage de la boussole	72
8 Fonctions de l'appareil DOG GPS X20	73
8.1 Positionnement	73
8.2 Fonction boussole - détermination du nord	74
8.3 Fonction FENCE (clôture) - délimitation acoustique	74
8.4 WAYPOINT – sauvegarde de la position du récepteur	75
8.5 Fonction BEEPER	76
8.6 CAR mode	78
9 Pour obtenir les meilleurs résultats	79
10 Résolution de problèmes	79
11 Entretien de l' appareil	80
12 Données techniques	80
13 Conditions de garantie	81
14 Certificat de garantie	82

- Lisez attentivement le mode d'emploi avant d'utiliser cet appareil pour la première fois.
- Ne laissez pas le collier avec l'émetteur sur le cou de votre chien plus de 12 heures par jour. Un contact prolongé du collier avec la peau du chien peut provoquer une irritation de la peau. Si cela se produit, n'utilisez pas DOG GPS jusqu'à ce que toutes traces d'irritation disparaissent.

- Ne placez pas le récepteur ni l'émetteur à proximité d'objets sensibles aux champs magnétiques car cela pourrait causer leur endommagement permanent.
- Ne placez pas le récepteur à proximité d'équipement qui génère un champ magnétique - cela peut affecter la boussole numérique interne.
- Le récepteur ainsi que l'émetteur comprennent une batterie rechargeable Li-Pol. Si vous n'utilisez pas le DOG GPS, il est nécessaire de recharger les batteries tous les 6 mois.
- Ne chargez pas la batterie dans un endroit avec une température supérieure à 40 °C, ces conditions peuvent présenter un risque d'explosion.
- Protégez la batterie Li-Pol pour éviter tout endommagement causé par des objets pointus ou coupants, par haute pression mécanique ou par températures élevées. Cela pourrait provoquer un incendie ou une explosion de la batterie.
- N'utilisez pas autre que des batteries d'origine, lorsque cela peut porter endommagement du produit ou causer une explosion de la batterie.
- Pour charger la batterie dans le récepteur et dans l'émetteur n'utilisez que l'adaptateur d'alimentation d'origine avec le clips de recharge.
- Jetez les batteries usagées à un endroit désigné.
- Une personne avec un stimulateur cardiaque (pacemaker, défibrillateur) doit respecter les mesures de précaution pertinentes. DOG GPS émet un champ magnétique statique.

3

ECMA



La société **VNT electronics s.r.o.**, un fabricant d'équipement électronique de dressage professionnel pour chien Dogtrace est un membre fier et actif de l'association **ECMA (Electronic Collar Manufacturers Association)**.

ECMA est située à Bruxelles, elle a été fondée en 2004 sur l'initiative des plus grands fabricants équipement électronique de dressage pour chien. L'objectif de tous les membres de cette association est de développer et produire l'équipement de dressage de qualité et fiable qui respecte la sécurité de l'animal et d'améliorer la communication entre le propriétaire et son chien. En achetant des colliers électroniques qui répondent aux exigences d'ECMA, les propriétaires peuvent être assurés que tous les produits sont conçus pour protéger la sécurité de leurs animaux. Les instruction et des manuels de dressage de tous les membres de l'association contiennent des instructions et des conseils pour une utilisation d'équipement électronique de dressage en toute sécurité et qui permettent à tous les propriétaires d'utiliser des systèmes de dressage d'une façon efficace, responsable et humaine. Les produits de tous les membres d'ECMA répondent aux dernières normes techniques et aux paramètres de sécurité et leur conformité est strictement contrôlée.

ECMA est convaincue que les colliers de dressage électroniques sont, sur l'utilisation responsable et en combinaison avec la récompense, des outils de dressage efficace et humaines, soit pour la formation professionnelle des chiens, la formation des chiens avec des problèmes de comportement, mais aussi pour un usage privé et domestique quotidien.

Pour plus d'informations, rendez-vous sur le site **www.ecma.eu.com**.

DOG GPS X20 est un appareil utilisé pour le positionnement (localisation) de vos chiens dont la portée peut aller jusqu'à 20 km. Il se compose d'un transmetteur, qui est placé sur le collier du chien et d'un récepteur (appareil portable), qui indique la distance et la direction vers la position de votre chien. Le transmetteur obtient les informations concernant sa position par les satellites GPS et grâce à un signal de radio fréquence (RF) il envoie des informations de localisation au récepteur.

Vous pouvez également observer l'intensité du signal RF, la précision du positionnement GPS et l'état de la batterie du transmetteur et du récepteur sur l'écran d'affichage.

DOG GPS X20 dispose également de fonctions supplémentaires en tant que la boussole, FENCE (clôture) - délimitation acoustique qui vous avertit quand votre chien dépasse la limite de la distance établie par le récepteur. L'appareil est également fourni d'une fonction BEEPER grâce à laquelle vous pouvez déterminer facilement si votre chien est en mouvement ou à l'arrêt. Le récepteur vous permet de sauvegarder la position actuelle et vous naviguer vers cette position plus tard (fonction waypoint).

4.1 Caractéristiques d'appareil DOG GPS X20

- La portée entre le transmetteur et le récepteur est jusqu'à 20 km dans le champ de vision directe (selon le terrain, la végétation et d'autres facteurs)
- Traçage de jusqu'à 9 chiens avec un récepteur
- GPS très sensible dans le transmetteur et dans le récepteur
- L'écran d'affichage du récepteur bien lisible - en plein soleil et même dans l'obscurité
- Récepteur et transmetteur étanches
- Durée de vie de la batterie longue
- Fonction boussole
- Fonction FENCE (clôture) - délimitation acoustique de l'espace qui sert pour démarquer la zone à ne pas dépasser par le chien
- Fonction BEEPER détermine si votre chien est en mouvement ou à l'arrêt
- Fonction waypoint – possibilité de sauvegarder 4 coordonnées GPS par rapport au récepteur et la navigation vers ces positions
- Fonction CAR – mode d'utilisation du récepteur (dispositif portable) dans un véhicule

4.2 Contenu de l'emballage

- Récepteur avec la batterie Li-Pol 1850 mAh
- Clips pour accrocher le récepteur à votre ceinture et 2 vis
- Transmetteur avec la batterie Li-Pol 1850 mAh et une sangle
- Adaptateur électrique à connexion double, 2 pièces de câble USB avec les clips d'alimentation pour GPS
- Cordon à accrocher le récepteur
- Mode d'emploi et le certificat de garantie
- Mallette

4.3 Accessoire optionnel

- Transmetteur et récepteur supplémentaires
- Sangles multicolores
- Capot de protection de l'émetteur
- Batterie Li-Pol 1850 mAh
- L'adaptateur d'alimentation avec un câble USB et clips pour GPS
- Filoires en silicium supplémentaires pour le transmetteur – noir et orange

5 DESCRIPTION DE L'APPAREIL

5.1 Transmetteur (collier)

1. Transmetteur
2. Témoins lumineux
3. Points de recharge
4. Bouton (point demi-rond rouge) pour placer l'aimant (mise en service et arrêt du transmetteur)
5. Antenne RF
6. Antenne GPS

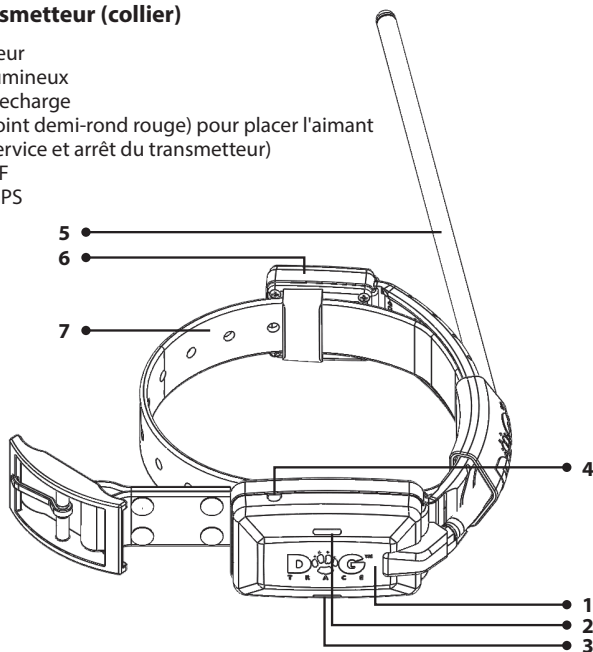

5.2 Récepteur (appareil portable)

1. - 4. Boutons (voir tableau p. 67)
5. Antenne RF
6. Antenne GPS
7. L'écran d'affichage
8. Bouton (point demi-rond rouge indiquant la position de l'aimant pour mettre le transmetteur en service
9. Clips pour attacher à une ceinture
10. Endroit où vous pouvez placer le cordon pour accrocher le récepteur
11. Points de recharge

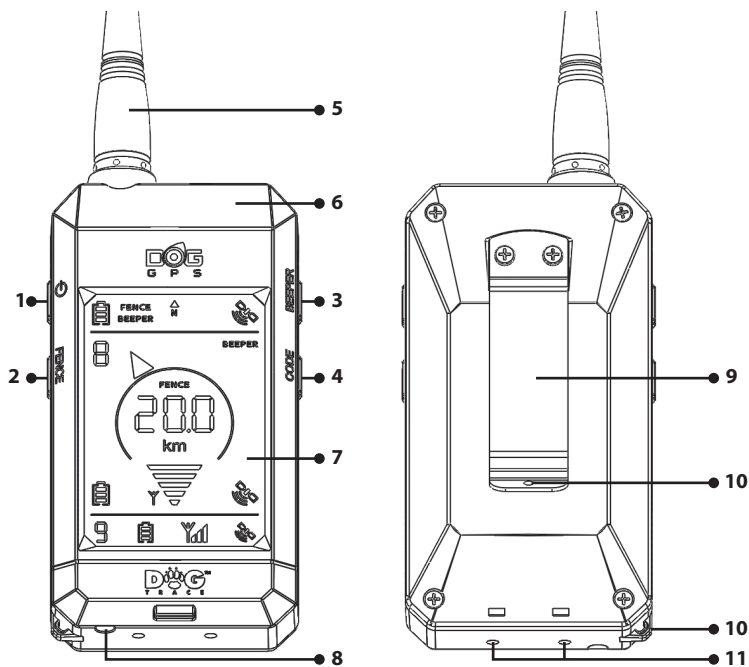

Bouton	Appui court sur bouton		Appui long sur bouton	
1		ON/OFF écran d'affichage rétro-éclairé		ON/OFF de récepteur
2		retour au menu initial	FENCE	mise en service de la fonction FENCE
3		en haut	BEEPER	réglage du BEEPER - détection de mouvement du chien
4		en bas	CODE	codage du transmetteur avec le récepteur
2+4				CAL - Étalonnage de la boussole numérique
1+3				ON/OFF du régime CAR

Écran d'affichage

1. Précision de la position GPS du récepteur (appareil portable)
2. Précision de la position GPS de l'émetteur (appareil portable)
3. Précision de la position GPS d'un autre transmetteur
4. Intensité du signal RF reçu du transmetteur
5. L'intensité du signal RF reçu d'un autre transmetteur
6. Indicateur de la direction vers le transmetteur codé
7. Numéro du transmetteur codé sélectionné
8. Numéro d'un autre transmetteur codé
9. L'état de charge de la batterie du récepteur
10. L'état de charge de la batterie du transmetteur
11. L'état de charge de la batterie d'un autre transmetteur
12. La distance entre le transmetteur le récepteur
13. Boussole - direction vers le nord
14. Fonction BEEPER active sur l'un des colliers
15. Fonction FENCE active sur l'un des colliers
16. BEEPER en service
17. La fonction FENCE active

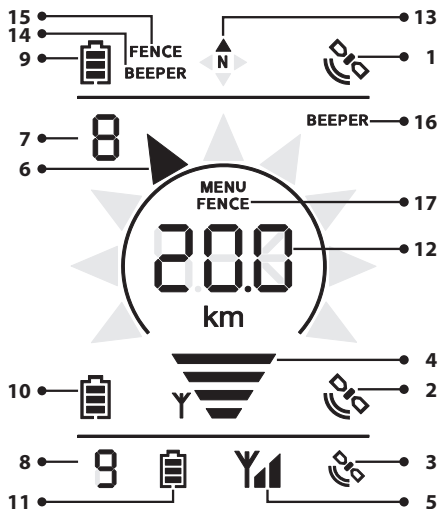

Panneau d'information du récepteur

Principal panneau de navigation - pour le transmetteur (collier) actuellement sélectionné

Panneau d'information de transmetteur (collier) pour le suivant transmetteur codé

5.3 Adaptateur d'alimentation et câble avec le clips de recharge

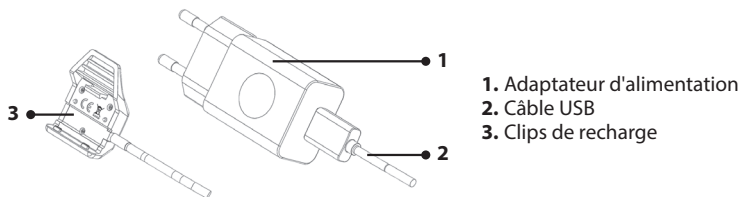

6 PRÉPARATION DU TRANSMETTEUR (COLLIER)

6.1 Chargement du transmetteur

Le transmetteur GPS contient une batterie Li-Pol. Il est nécessaire de charger la batterie avant la première utilisation.

1. Nettoyez les points de recharge. Connectez le clips de recharge au transmetteur (voir image).
2. Connectez le câble à l'adaptateur d'alimentation et branchez le dans la prise.
3. Le témoin lumineux orange sur le transmetteur s'allume.
4. Le temps de charge est d'environ 3 heures.
5. Après la charge, le témoin lumineux orange s'éteint.

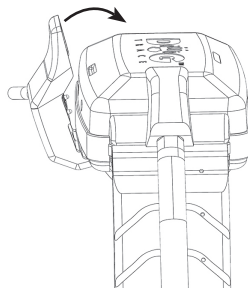

AVERTISSEMENT: Chargez la batterie dans un endroit avec une température de 0 °C à 40 °C. Utilisez l'adaptateur d'alimentation d'origine fourni par le fabricant pour le rechargement. Des dommages irréparables peuvent être causés à la batterie si vous utilisez d'autre adaptateur d'alimentation que celui d'origine.

6.2 Vérification de l'état de la batterie dans le transmetteur

A l'aide du témoin lumineux sur le dessus du transmetteur (voir section: 5.1 *Description de l'appareil - Transmetteur*) ou du symbole de la batterie sur l'écran du récepteur (appareil portable) vous pouvez vérifier l'état de la batterie.

Niveau de charge	Récepteur	Transmetteur
100%		témoin lumineux vert
70%		—
40%		les témoins lumineux vert et rouge en même temps
10%		témoin lumineux rouge

6.3 Mise en service (ON) et mise hors service (OFF) du transmetteur

Pour activer/désactiver le transmetteur, utilisez le système de commutation magnétique qui est activé en plaçant un aimant. L'aimant se trouve dans le récepteur là où se trouve le bouton rouge (point demi-rond rouge au fond du récepteur).

Mise en service:

1. Placez le bouton rouge sur le fond du récepteur au bouton rouge sur le transmetteur pendant environ 1 seconde - le témoin lumineux rouge s'allume, puis devient vert.
2. Après que le témoin lumineux est devenu vert, éloignez le récepteur du transmetteur. Le témoin lumineux vert se met à clignoter.

Mise hors service:

Pour éteindre, procédez de la même façon qu'avec la mise en service.

1. Placez le bouton rouge sur le fond du récepteur au bouton rouge sur le transmetteur pendant environ 1 seconde - le témoin lumineux vert s'allume, puis le témoin rouge s'allume également.
2. Après que le témoin lumineux rouge s'allume, éloignez le récepteur du transmetteur. Le transmetteur cesse de clignoter.

6.4 Fréquence de mise à jour de position

DOG GPS X20 vous permet de sélectionner la fréquence - la fréquence de mise à jour de la position de votre chien. Plus fréquemment le collier envoie sa position, plus récent sont les information sur la position de votre chien.

1. Éteignez le transmetteur (collier).
2. Placez le bouton rouge sur le fond du récepteur au bouton rouge sur le transmetteur pour 3 secondes - le transmetteur émet un signal sonore. La fréquence de mise à jour est choisie en fonction du nombre de bips - voir tableau.

Le nombre de bips	1	2	3
Fréquence de la mise à jour [s]	3	6	9

3. Sélectionnez la fréquence en éloignant le récepteur de l'émetteur au moment du nombre souhaité de bips.

Remarque: Des mises à jour de positionnement du chien plus fréquentes consomment la batterie dans le transmetteur plus rapidement.

6.5 Placement du collier

Mettez le collier, sur lequel est placé le transmetteur GPS, au cou de votre chien, de sorte que l'antenne RF et GPS pointent vers le haut (voir image). Le collier doit être suffisamment serré au cou du chien pour qu'il ne tourne pas, mais de sorte que le chien peut respirer et manger de manière naturelle. Nous recommandons de mettre

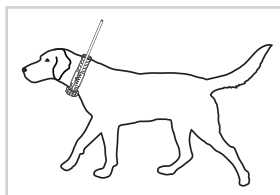

le collier au chien qui est debout. Ne laissez pas le collier avec l'émetteur sur le cou de votre chien plus de 12 heures par jour. Un contact prolongé du collier avec la peau du chien peut provoquer une irritation de la peau. Si cela se produit, n'utilisez pas DOG GPS jusqu'à ce que toutes traces d'irritation disparaissent.

7 PRÉPARATION DU RÉCEPTEUR (APPAREIL PORTABLE)

7.1 Chargement du récepteur

Le récepteur GPS contient une batterie Li-Pol. Il est nécessaire de charger la batterie avant la première utilisation.



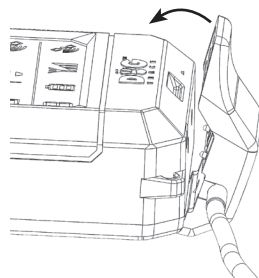

1. Nettoyez les points de recharge. Connectez le clips de chargement au récepteur (voir image).
2. Connectez le câble à l'adaptateur d'alimentation et branchez le dans la prise.
3. Le symbole de la batterie apparaît progressivement sur l'écran d'affichage.
4. Le temps de charge est d'environ 3 heures.
5. La batterie est chargée lorsque le symbole de batterie pleine apparaît - voir ci-dessous.







AVERTISSEMENT: Chargez la batterie dans un endroit avec une température de 0 °C à 40 °C. Utilisez l'adaptateur d'alimentation d'origine fourni par le fabricant pour le rechargement. Des dommages irréparables peuvent être causés à la batterie si vous utilisez d'autre adaptateur d'alimentation que celui d'origine.

7.2 Vérification de la batterie dans le récepteur



L'état de la batterie dans le récepteur est indiqué par le symbole de la batterie dans le panneau d'information du récepteur - la panneau supérieur de l'écran.

niveau de charge	récepteur
100%	
70%	
40%	
10%	

7.3 Réglage du récepteur

- Activer/désactiver le récepteur - appuyez sur le bouton pendant 2 secondes .
- Pour sélectionner le chien, appuyez  / .
- Pour activer/désactiver le rétroéclairage, appuyez brièvement  le rétroéclairage sera allumé pendant 15 minutes, puis se désactive automatiquement.

7.4 Codage du transmetteur (collier) avec le récepteur (dispositif portable)

1. Mettez en service le récepteur et le transmetteur que vous souhaitez codé l'un avec l'autre et mettez es autres transmetteurs hors service.
2. Appuyez sur le bouton CODE pendant 2 secondes.
3. Sélectionnez la position sur laquellevous souhaitez coder le transmetteur (collier) à l'aide des flèches ▲ / ▼ Si la position n'est pas occupée (il n'y a pas de transmetteur codé sur cette position), le signe  CODE apparaît sur l'écran d'affichage.
4. Appuyez de nouveau sur le bouton CODE pendant 2 secondes.
5. Approchez les antennes du transmetteur et du récepteur parallèlement l'une à côté de l'autre
6. Après le codage, les numéros  s'allument sur l'écran d'affichage (selon la position sélectionnée sur laquelle vous codez le transmetteur).
7. Si vous souhaitez coder un autre transmetteur, suivez les instructions décrites à partir du point 3.
8. Pour quitter le mode codage, appuyez ↵.

Remarque: Si vous souhaitez effacer l' un des transmetteurs (colliers) codés de la mémoire, effectuez le codage avec le transmetteur hors service. Après environ 10 secondes, l'inscription  CODE apparaît sur l'écran d'affichage.



7.5 Étalonnage de la boussole

Pour afficher la direction vers le collier transmetteur, il est important de faire l'étalonnage correctement. Si l'appareil ne montre pas la bonne direction, même au maximum de précision de l'appareil GPS (2 lignes chez les deux indicateurs du signal à l'écran), l'appareil n'a pas été probablement longtemps étalonné ou a été étalonné de manière incorrecte.

AVERTISSEMENT: Effectuez l'étalonnage à l'extérieur dans un espace ouvert, loin des objets, qui émettent des champs magnétiques - bâtiments, voitures, lignes électriques aériennes et souterraines.

Démarrage de l'étalonnage

Si vous connaissez la direction du nord magnétique, vous pouvez aller directement à l'étape 2.

1. Appuyez sur les deux boutons au fond simultanément  pendant ▼ 2 secondes - pour commencer l'étalonnage. Ensuite tournez le dispositif à plusieurs reprises autour de chacun des trois axes (voir fig. No. 1, 2 et 3). Quittez l'étalonnage en appuyant sur le bouton "retour". Pour un étalonnage plus précis procéder selon point 2.
2. Utilisez la boussole pour trouver le nord et tourner l'antenne du récepteur afin qu'elle pointe vers le nord (fig. no. 4). Appuyez sur les deux boutons inférieurs simultanément  et ▼ pendant 2 secondes pour commencer l'étalonnage.

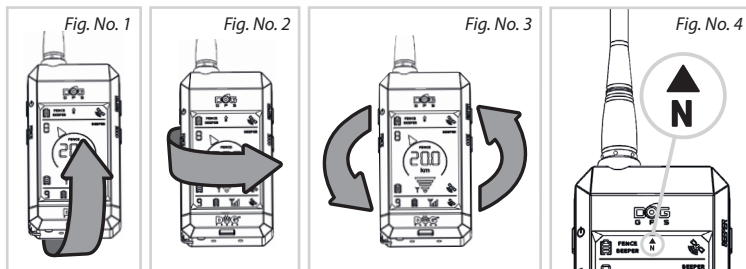

3. Toujours en direction du nord, effectuer au minimum 10 rotations selon les Figures No. 5 et No. 6). Pour un bon étalonnage, chaque rotation doit être effectuée avec un petit écart par rapport à la direction du nord (Fig. No. 7). Plus lentement et plus de tours que vous faites, plus l'étalonnage sera précis. Pour quitter, appuyez sur la touche "retour" ↩.

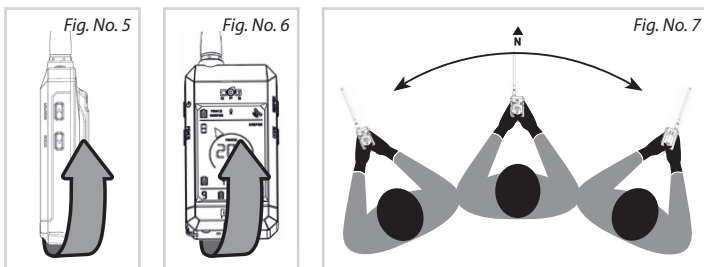

AVERTISSEMENT: L'étalonnage correct dépend de la précision de navigation de la flèche nord. Dans le cas d'une indication inexacte de la direction du chien, étalonnez à nouveau correctement.

Ne placez pas le récepteur à proximité de champ magnétique d'un autre objet ou appareil ce qui pourrait dérégler l'étalonnage de la boussole digitale. Si cela se produit, il faut étalonner l'appareil à nouveau.

8 FONCTIONS DE L'APPAREIL DOG GPS X20

8.1 Positionnement

Le transmetteur (collier) et le récepteur (appareil portable) ont des récepteurs GPS intégrés grâce auxquels ils recherchent leur positionnement. Le transmetteur envoie les informations sur sa position grâce à un signal radio (RF) au récepteur, qui affiche sur l'écran la direction et la distance du chien de son propriétaire.



L'écran d'affichage du récepteur est divisé en trois parties:

- **Panneau d'information** - ligne supérieure affiche des informations sur le récepteur - état de la batterie, la précision de la position GPS, la direction du nord magnétique (boussole), mise en service de la fonction BEEPER et FENCE chez l' un des colliers codés.
- **Le panneau de navigation principal** - la partie centrale de l'écran fournit des informations sur le transmetteur actuellement sélectionné. La flèche allumée indique la direction vers la position du chien recherché. La distance entre le maître et son chien est affichée au milieu de l'écran. A l'aide des boutons ▲ / ▼ vous changez le collier (chien) affiché.
- **Panneau d'information du transmetteur** - ligne inférieure affiche les données sur l'autre transmetteur suivant codé - état de la batterie, intensité du signal RF, la précision de la position GPS.

Note: Si l'indicateur de la direction et de la distance du chien clignote, le récepteur n'a pas reçu d' informations sur la position GPS du chien, ou le transmetteur / récepteur n'a pas de signal GPS. Dans ce cas, l'écran indique la direction et la distance de la dernière position reconnue.

AVERTISSEMENT: Si l'indicateur de la direction ne montre pas correctement la direction vers votre chien, étalonnez à nouveau la boussole numérique.

Les informations indiquées sur l'écran du récepteur:



   - le récepteur n'a pas longtemps reçu des informations sur la position du chien à partir de transmetteur.

 - si l'indicateur de l'intensité du signal RF clignote, cela signifie qu'il a reçu des informations sur le positionnement du collier sélectionné.

 - lorsque le symbole de la seule antenne RF clignote - elle ne reçoit pas le signal RF du transmetteur.

  - transmetteur ou récepteur ne possèdent pas de position GPS.

  - il n'y a pas de transmetteur codé sur cette position.

  - récepteur et transmetteur sont plus proches l'un de l'autre que la précision de la position GPS.

8.2 Fonction boussole - détermination du nord

Symbole **N** indique la direction du nord magnétique. Lorsque les deux flèches sont allumées en même temps, la direction du nord se trouve entre eux.

8.3 Fonction FENCE (clôture) - délimitation acoustique

Fonction FENCE vous avertit lorsque votre chien se déplace loin au-delà de l'espace que vous aviez délimité. La délimitation est réglable dans un rayon de 30 m jusqu'à max. 2 km loin du récepteur. Fonction FENCE peut être activée pour plusieurs chiens, le réglage est sauvegardé pour chaque chien séparément. Si le chien dépasse la limite fixée, le récepteur émet un bip (bip intermittent long) et sur l'écran du récepteur de ce chien un cercle se met à clignoter sous l'indicateur de la direction. Pour déterminer

quel chien a dépassé la limite fixée, passez entre les transmetteurs codés jusqu'à ce que vous trouviez le cercle clignotant.

Lorsque vous activez cette fonction, le récepteur doit être sur bon signal GPS:

1. Dans le principal panneau de navigation sélectionnez le numéro du collier (chien) pour lequel vous souhaitez activer la fonction FENCE.
2. Appuyez de manière longue la touche **FENCE**.
3. A l'aide des flèches ▲ / ▼ réglez la distance de la limite acoustique.
4. En appuyant brièvement sur ↩ vous revenez au menu initial.

Après la mise en service de la fonction, l'inscription **FENCE** apparaît sur le principal panneau d'affichage. L'inscription **FENCE** s'affiche sur la ligne supérieure de l'écran, si la fonction est activée chez au moins l'un des colliers, qui sont codés avec le récepteur.

Si le récepteur commence à émettre un bip court intermittent, cela signifie que le transmetteur (collier) ou le récepteur n'ont pas de GPS ou de signal RF. Cela peut se produire si un chien fuit par exemple dans un bâtiment (où il n'y a pas de signal GPS), au-delà de la portée du signal RF, ou la batterie du transmetteur du chien se décharge.

AVERTISSEMENT: Il est recommandé d'avoir le récepteur sur le meilleur signal de GPS pour un fonctionnement précis de la fonction FENCE. Si le signal n'est pas bon, l'avertissement du dépassement de la zone délimitée ne sera pas précis (la précision de GPS).

Note: Pour utiliser simultanément la fonction FENCE et celle de recherche, coder un chien sur deux positions dans le récepteur. Sur l'une des positions vous pouvez activer la fonction FENCE et vous pouvez utiliser l'autre pour la recherche.

Mise hors service de la fonction FENCE:

1. Dans le principal panneau de navigation sélectionnez le numéro du collier (chien) pour lequel vous souhaitez désactiver la fonction FENCE.
2. Appuyez de manière longue sur la touche **FENCE**.
3. A l'aide des flèches ▲ / ▼ sélectionnez **OFF**.
4. En appuyant brièvement sur la touche ↩ revenez au menu initial.

8.4 WAYPOINT – sauvegarde de la position du récepteur

Fonction waypoint permet de sauvegarder les coordonnées GPS de la position actuelle de récepteur (dispositif portable). La position sauvegardée vous servira en tant que point de repère. Vous avez la possibilité de sauvegarder 4 points de repère (waypoints).

Sauvegarde du waypoint:

1. Appuyez sur le bouton **CODE** sur le récepteur pendant 2 secondes.
2. A l'aide des flèches ▲ / ▼ sélectionnez la position sur laquelle vous voulez sauvegarder le waypoint. Waypoint peut être sauvegardé sur les positions 6 – 9. Si la position reste vide (c'est-à-dire il n'y a pas de transmetteur codé sur cette position, ni de waypoint sauvegardé), l'écran affichera **NO CODE**.

3. Appuyez sur la touche **BEEPER** pendant 2 secondes – l'écran affichera **PLACE SAVED**.

4. Appuyez sur la touche ↩ pour revenir à l'écran d'accueil.

Pour la navigation vers le point de repère sauvegardé, choisissez ▲ / ▼ la position concernée dans le menu principal.

Effacement du waypoint:

1. **Désactivez tous le appareils** (colliers) à proximité du récepteur.

2. Appuyez sur la touche **CODE** sur le récepteur pendant 2 secondes.

3. A l'aide des flèches ▲ / ▼ sélectionnez la position que vous voulez effacer.

4. Appuyez sur la touche **CODE** pendant 2 secondes – après 10 secondes environ l'écran affichera **NO CODE**.

5. Appuyez sur la touche ↩ pour revenir à l'écran d'accueil.

AVERTISSEMENT: Si vous sauvegardez le waypoint sur une position sur laquelle un autre appareil est codé, vous l'effacez de la mémoire.

8.5 Fonction BEEPER

Fonction BEEPER est principalement utilisée par les chasseurs pour distinguer si le chien est en mouvement ou en arrêt à proximité d'un sanglier et également pour connaître l'intensité du mouvement du chien.

Régimes 0, 1, 2, 5, 6 vous informent si le chien est en mouvement ou en arrêt (en train de sentir un sanglier). Régimes 3, 4 informent de la présence du chien à proximité d'un sanglier.

Mise en service:

1. Activez le transmetteur (collier) - section **6.3 Mise en service (ON) et mise hors service (OFF) du transmetteur** à la page 70.

2. A l'aide des flèches ▲ / ▼ sélectionnez dans le panneau principal sur le récepteur le numéro de chien sélectionné.

3. **Lorsque le transmetteur et récepteur sont actifs**, approchez les points rouges (de même façon comme lors de la mise en service) pendant 3 secondes - jusqu'à ce que vous entendez une tonalité montante.

4. Éloignez le récepteur du transmetteur.

Si vous avez activé la fonction correctement, l'inscription **BEEPER** apparaît sur l'écran du récepteur dans le panneau principal de la navigation. L'affichage de la ligne supérieure montre **BEEPER**, si la fonction est activée sur le transmetteur d'au moins l'un des chiens.

Réglage du régime BEEPER:

Fonction BEEPER doit être réglée correctement avant l'utilisation pendant une chasse.

1. Sur le panneau principal du récepteur sélectionnez le numéro correspondant au chien requis.

2. Appuyez de façon longue sur la touche **BEEPER** – l'écran affichera le premier paramètre **¶** – mode.

3. A l'aide des flèches ▲ / ▼ sélectionnez l'intensité.

4. Afin de sélectionner d'autres paramètres appuyez de manière longue et répétée sur la touche **BEEPER**.

Les paramètres sont les suivants:

- f** (mode) – **réglage du régime**
- S** (sensitivity) – **réglage de la sensibilité**
- t** (time) – **réglage du temps**
- L** (loudness) – **volum**e

5. Pour revenir sur l'écran d'accueil touchez ↩.

Réglage du régime – **f**:

L'appareil vous offre 7 régimes:

Numéro du régime	indication		type de chasse
	type de chasse	arrêt	
0	BEEPER clignote	-	-
1	-	sonore	chasse aux oiseaux
2	-	vibration	chasse aux oiseaux
3	-	sonore	chasse au sanglier
4	-	vibration	chasse au sanglier
5	sonore	-	-
6	vibration	-	-

AVERTISSEMENT: Les deux indications, sonore et vibration, peuvent être réglées pour un maximum de 4 chiens, l'indication visuelle peut servir pour 9 chiens. Si les deux indications – sonore et vibration – sont réglées en même temps, les chiens se distinguent l'un de l'autre par un nombre de bips/vibrations (le maximum est 4 bips sonores ou 4 vibrations) qui indiquent le mouvement ou l'arrêt du chien. Si l'indication sonore et vibration sont réglées pour plusieurs chiens, la vibration et le son sont émis simultanément

Modes 3 et 4 sont définis pour la chasse aux sangliers. L'indication (sonore ou vibration) est émise à condition que le chien circule dans un cercle virtuel dans un rayon **S** défini par les paramètres de la sensibilité (section *réglage de la sensibilité*) en temps **t** qui est défini par les paramètres du temps (voir section *réglage du temps*).

Réglage de la sensibilité – **S**:

- Réglage de la sensibilité pour les modes 0, 1, 2, 5, 6 sert pour une distinction précise entre l'état de mouvement et l'arrêt de chien.

S-1: Faible sensibilité – pour l'indication de l'arrêt le chien peut bouger légèrement.

S-9: Haute sensibilité – pour l'indication de l'arrêt le chien doit être tranquille.

- Réglage de la sensibilité pour les modes 3, 4 sert pour la définition du rayon du cercle virtuel. Si le chien est en mouvement dans le cercle défini pendant un temps **t**, le récepteur note que le chien est à proximité du sanglier.

Sensibilité - S	1	2	3	4	5	6	7	8	9
Rayon - r [m]	5	10	20	30	35	40	45	50	60

Le rayon du cercle virtuel défini est approximatif – il faut tenir compte du positionnement GPS imprécis.

Réglage du temps – ⏱:

- Réglage du temps pour les modes 0, 1, 2, 5, 6 – l'indication se déclenche si le chien est soit en mouvement, soit en arrêt lors du temps défini. Un certain délai de l'indication du temps est dépendant de la fréquence de mise à jour de la position (section 6.4 page 70).

intervalle de la mise à jour [s]	3				6				9			
temps t	1	2	3	4	1	2	3	4	1	2	3	4
délai de l'indication [s]	7	10	13	16	10	16	22	28	11	20	29	38

Les intervalles indiquées dans le tableau ci-dessus sont approximatifs.

- Réglage du temps **t** pour les modes 3, 4 se déclenche si le chien reste dans le cercle virtuel pour un temps défini.

temps t	1	2	3	4
délai de l'indication [s]	30	60	90	120

Réglage de l'indication sonore – 🔊:

L'indication sonore peut être définie par trois degrés d'intensité. Le volume défini s'applique également pour les autres fonctions – FENCE.

8.6 CAR mode

La carrosserie et les appareils électroniques dans un véhicule peuvent influencer le fonctionnement de la boussole digitale dans le récepteur. En d'autres termes, la direction vers le chien ne doit pas être indiquée correctement. Avec l'activation du régime CAR la direction vers le chien ne sera pas indiqué par rapport à la boussole digitale mais par rapport au changement de la position GPS du récepteur.

Activation / désactivation du régime CAR:

1. Appuyez simultanément sur les touches  et **BEEPER** pendant 2 secondes.
2. L'écran affichera l'inscription **CAR ON**.

Désactivez ce régime de même façon – appuyez les touches  et **BEEPER** pendant 2 secondes. L'écran affiche **CAR OFF**.

Pour le bon fonctionnement il est nécessaire de tenir le récepteur RF avec l'antenne dans le sens de la marche et en même temps être en mouvement (vitesse supérieure de 1 m/s). Si le récepteur n'est pas en mouvement, la flèche se met à clignoter et indique la dernière direction enregistrée.

9 PORTÉE MAXIMALE ET LA PRÉCISION DE GPS

DOG GPS X20 peut être utilisé à des distances jusqu'à 20 km (dans le champ de vision sans obstacle entre le transmetteur et le récepteur). La portée maximale et la précision du GPS, cependant, sont influencés par de nombreux facteurs - la météo, le terrain, la végétation etc.

Sur le terrain densément boisé ou avec beaucoup de bâtiments la position GPS sera moins précise et la portée sera considérablement plus courte - ce n'est pas causé par un défaut de l'appareil, mais par des lois physiques et des capacités techniques (dans les limites des normes européennes). Au cas où le signal GPS n'est pas bon, le récepteur n'indiquera pas la distance exacte. La distance va varier en fonction du changement de la précision du signal GPS du récepteur et du transmetteur.

Assurance de la portée et précision maximales de l'appareil:

- assurez - vous que la batterie dans le transmetteur et récepteur sont suffisamment chargées
- mettez le transmetteur sur le cou du chien correctement - antenne RF vers le haut
- tenez le récepteur le plus haut possible, l' antenne RF presque perpendiculaire au sol (pour être capable de discerner la direction sur l'indicateur de direction)



10 RÉOLUTION DE PROBLÈMES

1. Relisez ce manuel et assurez-vous que le problème ne soit pas causé par une batterie faible dans le récepteur ou transmetteur et chargez la si besoin.
2. Si l'appareil se décharge rapidement - la batterie approche la fin de sa vie et il faut la remplacer par une nouvelle.
3. Si la batterie dans le transmetteur se décharge vite, il faut ajuster la fréquence de mise à jour à un niveau moins fréquent.
4. Vérifiez si le défaut ne pourrait pas être causé par une utilisation incorrecte.
5. Vérifiez le signal GPS dans le récepteur et le transmetteur dans un espace ouvert.
6. Si la communication entre le transmetteur et récepteur ne fonctionne pas, essayez de re-coder les appareils - voir section: **7.4 Codage du transmetteur (collier) avec le récepteur (dispositif portable)**, p. 72.
7. Si la direction vers la position de votre chien est inexacte, re-étalonner la boussole correctement - voir section: **7.5 Étalonnage de la boussole**, p. 72.
8. Si l'appareil n'indique pas la position exacte, calibrez la boussole et trouvez le meilleur signal GPS possible, assurez-vous que l'antenne RF et GPS sur les deux appareils visent vers le ciel.
9. Si le problème persiste, contactez votre vendeur.

11

ENTRETIEN DE L'APPAREIL

Pour nettoyer votre appareil DOG GPS X20, n'utilisez jamais des substances volatiles, telles que diluant, d'essence ou d'autres produits de nettoyage. Utilisez un chiffon doux et humide et un produit de nettoyage neutre si vous voulez.

Si vous n'utilisez pas votre appareil, il est nécessaire de recharger les batteries au moins une fois par année.

Au cas où vous remplacez la batterie dans le transmetteur (en dévissant le couvercle de la boîte du transmetteur). Vissez les vis de manière et force appropriées.

AVERTISSEMENT: Si l'appareil est endommagé par l'humidité entrée dans l'appareil faute à l'utilisateur qui n'a pas bien vissé les vis, une réclamation présentée ne sera pas reconnue.

Si vous utilisez l'appareil GPS dans les conditions géographiques difficiles, qui causent une usure précoce, veuillez à protéger votre appareil de manière adéquate. En cas d'usure excessive la réparation sous garantie ne sera pas fournie.

12

DONNÉES TECHNIQUES

Récepteur (appareil portable)

Chargement	batterie Li-Pol 1850 mAh
Autonomie sur une seule charge	jusqu'à 45 heures
Temps de chargement	3 heures
Couverture	étanche
Température de fonctionnement	-10 °C à +50 °C
Température de chargement	0 °C à 40 °C
Poids	192 g
Dimensions	119 x 62 x 15 mm

Transmetteur (collier)

Portée	jusqu'à 20 km (visibilité sans obstacles)
Chargement	Li-Po 1850 mAh
Autonomie sur une seule charge	jusqu'à 40 heures - fréquence de mise à jour de 3 s
	jusqu'à 50 heures - fréquence de mise à jour de 9 s
Temps de chargement	3 heures
Fréquence (puissance)	869.525 MHz (500 mW)
Couverture	étanche
Sangle réglable	cca 33 à 66 cm
Température de fonctionnement	-10 °C à +50 °C
Température de chargement	0 °C à +40 °C
Poids	142 g
Dimensions	77 x 45 x 29 mm

La société **VNT electronics s.r.o.** garantit le produit contre tout défaut de fabrication pour une durée de deux ans à compter de la date d'achat. La garantie ne couvre pas les éléments suivants:

- sangles (colliers)
- risques directs ou indirects pendant le transport du produit chez l'acheteur
- dommages mécaniques au produit causés par une négligence de la part de l'utilisateur ou par un accident (ex. mordillage, rupture, chocs, force excessive exercée sur l'œillet de la sangle du collier etc.).

1. La période de garantie commence à courir le jour de réception des marchandises par l'acheteur. Pour faire valoir une réclamation auprès du vendeur, il est nécessaire de présenter le certificat de garantie ou une preuve d'achat. L'intégralité des conditions commerciales est disponible sur: **www.dogtrace.com**.
2. La durée de garantie ne s'applique pas à la baisse de la capacité de la batterie intégrée. La batterie est garantie 6 mois à partir de la date d'achat.
3. Cette garantie ne couvre pas les défauts du produit occasionnés par :
 - a) une installation incorrecte ou le non-respect des instructions mentionnées dans le mode d'emploi fourni par le fabricant
 - b) une utilisation incorrecte de l'appareil
 - c) un stockage inadéquat ou un entretien de l'appareil inapproprié
 - d) une manipulation par des personnes non autorisées ou par une réparation effectuée sans l'approbation du fabricant
 - e) en raison d'une catastrophe naturelle ou d'autres événements inévitables
 - f) une modification de la marchandise effectuée par le consommateur, si une telle modification a entraîné des dommages et des défauts des marchandises
 - g) en raison des dommages mécaniques causés par le consommateur
 - h) une usure excessive de produit
 - i) un traitement incompatible avec les présentes conditions de garantie ou avec les instructions d'utilisation de la part de l'utilisateur
4. Aucune garantie ne sera reconnue en cas de non paiement de l'intégralité du prix de la marchandise ou s'il s'agit d'un produit vendu en soldes.
5. Le réclamant doit prouver le défaut du produit, permettre au fabricant de vérifier le bien fondé de la réclamation et d'évaluer l'étendue des défauts. Il est également tenu de remettre le produit dans l'état permettant l'évaluation des défauts. Le réclamant n'a pas le droit de réparer lui-même le produit ou le faire réparer par un tiers, faute de quoi il perd les droits résultant de la responsabilité du fabricant des produits défectueux.
6. Les droits du consommateur résultant de la responsabilité du fabricant par rapport aux défauts sont régis par la réglementation juridique. En cas de défaut de fabrication avéré du matériel, le fabricant est obligé de remplacer la pièce défectueuse par une pièce neuve.
7. Les articles présentés à la réclamation doivent être dûment nettoyés. Le service réclamations est en droit de refuser les articles ne respectant pas les principes d'hygiène générale. **Si la sangle du récepteur ne fait pas l'objet de la réclamation, ne pas la joindre à la marchandise qui en fait l'objet.**
8. En cas d'envoi de l'article pour réclamation par la poste ou une société d'expédition, il est nécessaire que ce dernier soit correctement emballé et protégé contre tout endommagement. A cette fin, il est recommandé de garder l'emballage d'origine (n'est pas indispensable pour faire valoir la réclamation).

En raison de l'évolution continue des produits, les informations contenues dans ce manuel peuvent faire l'objet de changement sans préavis.

*La reproduction de ce manuel sans le consentement de la société **VNT electronics s.r.o.** est interdite.*

CERTIFICATE OF WARRANTY / CERTIFICATO DI GARANZIA / CERTIFICADO DE GARANTÍA / CERTIFICAT DE GARANTIE

Manufacturer / Produttore / Fabricante / Fabricant:

VNT electronics s.r.o.

Dvorská 605, 563 01 Lanškroun, Czech Republic

 **CZ:** +420 730 893 827  **EXPORT:** +420 733 121 890

 reklamace@dogtrace.com

 www.dogtrace.com

Dealer / Rivenditore / Distribución / Distributeur:

.....
Serial Number / Numero di serie / Número de serie/ Numéro de série

.....
Date of Sale / Data di vendita / Fecha de venta / Date de vente

Stamp and Signature / Timbro e firma / Sello y firma / Cachet et
signature du vendeur:



Version 2020/01/08 – EN/IT/ES/FR

DOGTM
T R A C E